

# АЗБУКА

## ДОМРИСТА

ДЛЯ ТРЕХСТРУННОЙ ДОМРЫ

Младшие классы ДМШ



Москва  
«КИФАРА»  
2006

## ОТ СОСТАВИТЕЛЯ

У вас в руках «Азбука домриста». Она поможет вам сделать первые шаги в волшебном мире музыки.

Цель данного сборника — познакомить начинающего домриста с инструментом, предоставив для этого соответствующий музыкальный материал.

«Азбука» включает в себя историю появления домры, сведения об её устройстве, а так же понятие о первоначальных навыках игры на ней и основах музыкальной грамоты.

Нотная часть сборника состоит из разделов: «Первые шаги», «Пьесы для начинающих», «Этюды», «Ансамбли».

Надеемся, что данный материал вызовет интерес не только у юных музыкантов, но и у всех любителей домры.

*Учебное пособие*

ISBN 5-901980-40-9

**АЗБУКА ДОМРИСТА**

*Для трехструнной домры*

Младшие классы ДМШ

*Составитель Разумеева Татьяна Юрьевна*

Редактор В.В. Кузовлев

Лит. редактор Т.С. Дрёмова

Корректор Д.А. Самойлов

*Лицензия на издательскую деятельность  
Министерства Российской Федерации  
по делам печати, телерадиовещания и средств массовых коммуникаций  
ИД № 04268 от 15. 03. 2001*

Подписано в печать 17.01.2006. Формат 60х90/8.

Бумага офсетная. Печать офсетная.

Печ.л. 14,0+4,5. Усл.печ.л. 14,0+4,5. Тираж 1500. Заказ № 202

ООО «Издательство Кифара». 123100, Москва, а/я 4.

Отпечатано с готовых диалозитивов  
в типографии Патрнаршего  
издательско-полиграфического центра  
г. Сергиев-Посад т/факс 721-26-45

*Моему первому учителю В.М. Евдокимову*

ДОМРА — древнерусский струнный щипковый музыкальный инструмент. О происхождении его известно не так много. Сведения о домре в России сохранились только в старинных дворцовых записях и в лубочных картинках. Люди, игравшие на домре, назывались домрачами. Некоторые историки полагают, что предок домры — древнейший инструмент ТАНБУР. Выглядел он совсем не так, как домра, но имел корпус, гриф и струны. Как и все музыкальные инструменты, танбур видоизменялся в зависимости от тех стран, куда ему приходилось попадать. Весьма вероятно, что домра появилась в России во время монгольского ига.

Именно с домрой бродили по земле Русской скоморохи 500 лет тому назад. Их репертуар включал в себя шуточные песни, драматические сценки, исполняемые в масках под аккомпанемент домры, волынки и бубна. Однако церковное гонение на скоморохов в XVII веке заставило умолкнуть голос домры более чем на два столетия.

Возрождение домры тесно связано с именем В.В. Андреева, включившего её в состав своего Великорусского оркестра. Обладая красивым, певучим звуком, домра сразу же заняла ведущее место в русском народном оркестре. В состав оркестра входят домры различных размеров: пикколо, малая, альтовая, басовая.

## ПЕРВОНАЧАЛЬНЫЕ НАВЫКИ ИГРЫ НА ДОМРЕ

Посадка, положение инструмента и постановка рук связаны между собой.

Посадка должна быть естественной. Разместившись на половине сидения стула, положите правую ногу на левую. Высота стула подбирается с учётом роста ученика. На более позднем этапе обучения возможно использование специальной подставки под правую ногу.



*Посадка*



*Положение инструмента*

Домра кладется на правую ногу декой от себя. Край деки придерживается серединой предплечья правой руки. Гриф лежит между указательным и большим пальцами левой руки. Головка грифа находится на уровне левого плеча.

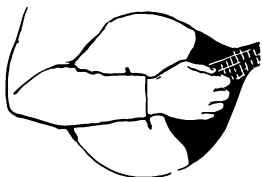

*Постановка правой руки*

Правильное положение инструмента обеспечивает свободное движение рук во время игры.

Правая рука серединой предплечья опирается на край корпуса домры так, чтобы собранные и полусогнутые пальцы находились над панцирем.



*Положение пальцев  
правой руки*

Медиатор нужно держать между первыми фалангами указательного и большого пальцев. Кончик медиатора свободен. Кисть руки приобретает овальную форму.

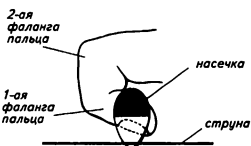

*Положение медиатора на первой фаланге  
указательного пальца правой руки*

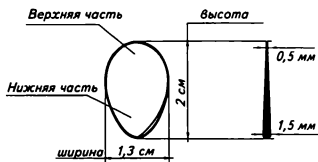

*Форма и размеры медиатора*

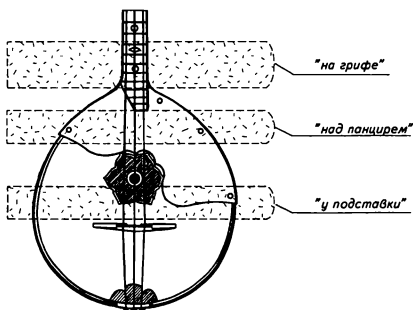

*Тембры звука на домре*

При правильном положении правой руки, кисти и медиатора можно развить равномерное звучание всех тембров на домре.

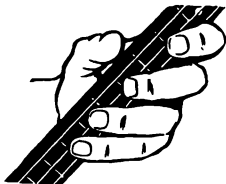

*Постановка левой руки. Положение пальцев и кисти левой руки на грифе*

Левая рука свободна и согнута в локте. Гриф не захватывается всеми пальцами, а находится между большим и указательным. Ладонь не прикасается к грифу, образуя просвет. Такое положение обеспечивает свободное скольжение руки по грифу.

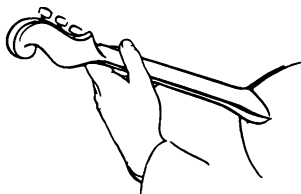

*Постановка левой руки и положение большого пальца*

Пальцы левой руки согнуты в суставах и опущены перпендикулярно к струнам, подобно молоточкам. Большой палец распрямлён и находится с другой стороны грифа.

## КРАТКИЕ СВЕДЕНИЯ ПО МУЗЫКАЛЬНОЙ ГРАМОТЕ

**НОТНАЯ ЗАПИСЬ.** Звуки записываются нотами на нотном стане (нотномосце). Ноты пишутся на линиях, между ними, над и под ними. Бывают ноты с добавочными линиями.

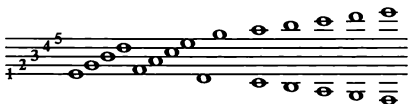

Для определения высоты звучания нот применяются **КЛЮЧИ**.

**СКРИПИЧНЫЙ КЛЮЧ** (ключ соль):



**БАСОВЫЙ КЛЮЧ** (ключ фа):



**ИНТЕРВАЛ** — это сочетание двух звуков по высоте, взятых одновременно или последовательно. Самое маленькое расстояние по высоте между звуками равно **ПОЛУТОНУ**, два соседних полутона составляют **ЦЕЛЫЙ ТОН**.

Интервалы бывают: чистые (ч.),  
 малые (м.),  
 большие (б.),  
 уменьшённые (ум.),  
 увеличенные (ув.).

Ниже приводится таблица простых интервалов (в пределах октавы) с названиями, условными цифровыми обозначениями и количеством тонов и полутонов.

Прима чистая	ч. 1	0 т.
Секунда малая	м. 2	1/2 т.
Секунда большая	б. 2	1 т.
Терция малая	м. 3	1 1/2 т.
Терция большая	б. 3	2 т.
Кварта чистая	ч. 4	2 1/2 т.
Кварта увеличенная (тритон)	ув. 4	3 т.
Квинта уменьшенная (тритон)	ум. 5	3 т.
Квинта чистая	ч. 5	3 1/2 т.
Секста малая	м. 6	4 т.
Секста большая	б. 6	4 1/2 т.
Септима малая	м. 7	5 т.
Септима большая	б. 7	5 1/2 т.
Октава чистая	ч. 8	6 т.

**АККОРД** — это одновременное звучание трёх и более звуков.

**ЗНАКИ АЛЬТЕРАЦИИ** выставляются при ключе или перед нотой:

**ДИЕЗ** (  $\sharp$  ) — знак повышения звука на полутоном,

**БЕМОЛЬ** (  $\flat$  ) — знак понижения звука на полутоном,

**БЕКАР** (  $\natural$  ) — знак отмены диеза или бемоля.

**ДЛИТЕЛЬНОСТЬ НОТ:**

Целая



Половинная (половинка)

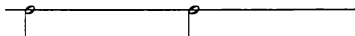

Четвертная (четверть)

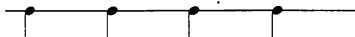

Восьмая (восьмушка)



Шестнадцатая





**РИТМ** — это сочетание разных длительностей.

**ТАКТ.** В нотной записи музыкальное произведение делится на такты, они отделяются друг от друга тактовыми чертами.

**МЕТР** — это чередование слабых и сильных долей такта.

**РАЗМЕР.** В такте может быть разное количество долей. Оно определяется размером такта, который указывается цифрами в начале музыкального произведения после ключа, диэзов и бемолей при ключе. Верхняя цифра показывает количество долей в такте, нижняя указывает на длительность каждой доли.



**ТЕМП.** В начале музыкального произведения указывается темп — скорость исполнения этого произведения. Для замедления темпа пишут слово *rit.* (**ritenuto** — замедляя, сдерживая), для ускорения — **accel.** (**accelerando** — ускоряя).

**ПАУЗА** — перерыв в звучании, знак молчания.



**ТОЧКА,** поставленная справа от ноты или паузы, увеличивает их длительность на половину.

**ЗАТАКТ** — неполный такт, с которого иногда начинается музыкальное произведение. Он должен составлять полный такт вместе с неполным последним тактом.

**ЦЕЗУРА** — короткая пауза между фразами, дыхание. Не обозначается в нотном тексте, но берется при правильном исполнении фразы.

**ФЕРМАТА**  — это знак продления звучания. Длительность ноты или паузы с фермой увеличивается на неопределенное время в зависимости от темпа.

**АКЦЕНТ**  $>$  (ударение) — усиленное извлечение звука.

**СИНКОПА** — перемещение акцента с сильной доли такта на слабую.



**ПУНКТИРНЫЙ РИТМ** — ритм, основанный на чередовании сильной и более короткой слабой доли.



**ТРИОЛЬ** — длительность с особым ритмическим делением на три.

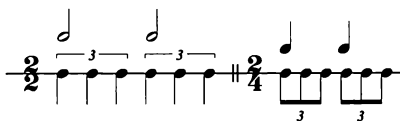

**РЕПРИЗА** — это знак повторения.

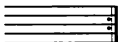

Иногда часть музыкального произведения, повторяемая до знака репризы, имеет разные окончания. Для записи этих окончаний выставляются **ВОЛЬТЫ** — квадратные скобки с цифрами. Сначала играет первая вольта, а при повторении играет вторая вольта, минуя первую.

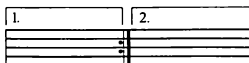

Лады

The diagram shows a guitar fretboard from fret 0 to 19. Fretted notes are indicated by circles (solid for natural, diamond for sharp) on the strings. Below the fretboard are three musical staves showing the chord voicings for D (Pe), A (Ля), and E (Ми) in a specific fingering system. The notes are written in treble clef with a key signature of one flat (B-flat).

0 1 2 3 4 5 6 7 8 9 10 11 12 13 14 15 16 17 18 19

D (Pe)

A (Ля)

E (Ми)

0 1 2 3 4 5 6 7 8 9 10 11 12 13 14 15 16 17 18 19

*Расположение нот на грифе. Нотная запись звуков, извлекаемых на прижатых к ладам струнах*

## СПОСОБЫ ИГРЫ НА ДОМРЕ

### НАСТРОЙКА ДОМРЫ.

Домра настраивается по квартам:



Правильность строя открытых струн проверяется следующим образом: открытая струна **A** (ля) и прижатая на пятом ладу струна **E** (ми) должны звучать в унисон так же, как и открытая струна **D** (ре) и прижатая на пятом ладу струна **A** (ля).

На домре звук извлекается либо медиатором (плектором — pl.), либо пальцами правой руки (пиццикато — pizz.).

**УДАРЫ** медиатором по струне вниз и вверх могут быть одинарными, двойными и чередующимися.

**ДВОЙНОЙ УДАР** (дубль-штрих) — равномерно чередующиеся удары на одном звуке. Обозначаются чёрточкой на штиле ноты:



**ТРЕМОЛО** — быстро чередующиеся удары, создающие впечатление непрерывного звучания, основанные на естественном, эластичном движении кисти правой руки. Обозначается чертой над и под нотой или лигой.



**ПИЦЦИКАТО** — щипок струны большим (б.п.), средним (ср.п.) или указательным пальцами правой руки. Большим пальцем щипок по струне делается вниз так же, как и медиатором, а средним и указательным пальцами по струне вверх.

**ШТРИХ** — это способ «произношения» и ведения звука определенной окраски, связанный с содержанием музыкального произведения.

**НОН ЛЕГАТО** (раздельно, не связно) — раздельное исполнение нот.

**СТАККАТО** (отрывисто) — короткое, раздельное исполнение нот, обозначается точкой над или под нотой.



Длительность звучания нот при исполнении стаккато сокращается, но равномерность счета сохраняется.

**ЛЕГАТО** (связно) — связное исполнение нот, обозначается дугообразной лигой.

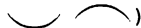
**ЛИГА** (  ) показывает, что ноты исполняются непрерывным тремоло от начала и до конца лиги. Стоящая между двумя соседними звуками лига показывает, что второй звук повторять не надо.

**СКОЛЬЖЕНИЕ** медиатора по струнам применяется для исполнения слигованных нот короткой длительности, расположенных на разных струнах.

**ГЛИССАНДО** — это легкое быстрое скольжение пальцем по струне. Обозначается волнистой чертой и словом *gliss.*



**ВИБРАТО** — это колебание струны пальцем левой руки для достижения эффекта равномерного незначительного повышения и понижения звука.

**АРПЕДЖИАТО** — быстрое поочередное извлечение звуков аккорда скольжением медиатора или пальца по струнам.



**АППЛИКАТУРА** — это способ расположения и порядок чередования пальцев при игре на инструменте.

**ПОЗИЦИЯ** — это определенное положение левой руки и пальцев на грифе инструмента.

**СМЕНА ПОЗИЦИЙ** — это перемещение левой руки из одной позиции в другую.

*Таблица звукорядов и аппликатура каждой позиции*

The diagram illustrates the sound rows and fingering for positions I through XI. The positions are labeled I, II, III, IV, V, VI, VII, VIII, IX, X, and XI. Each position is shown with its corresponding fingering (1, 2, 3, 4) and the notes on the D, A, and E strings. The notes are represented by circles with stems, and some have accidentals (sharps or flats). Vertical dashed lines connect the fingerings to the notes on the staves.

В настоящем издании применяется традиционная аппликатура.

### ОСНОВНАЯ (I-ая) ПОЗИЦИЯ

The diagram illustrates the sound rows and fingering for the first position (I-ая позиция). The positions are labeled I, II, III, IV, V, VI, VII, VIII, IX, X, and XI. Each position is shown with its corresponding fingering (1, 2, 3, 4) and the notes on the D, A, and E strings. The notes are represented by circles with stems, and some have accidentals (sharps or flats). Vertical dashed lines connect the fingerings to the notes on the staves.

На начальном этапе обучения возможно использование системы аппликатуры профессора В.С. Чунина, подразумевающей замену I -ой позиции на «нулевую» позицию. В этом случае пальцы располагаются на грифе по полутонам, что исключает чрезмерную растяжку детской руки, а предпочтение при игре отдается переходам со струны на струну и скольжению.

## Условные обозначения

▣	— удар медиатором сверху вниз
v	— удар медиатором снизу вверх
▣v	— переменные удары
— , 	— тремоло
<i>pizz.</i>	— пиццикато
пр.р.	— правой рукой
л.р.	— левой рукой
Б.п	— большим пальцем правой руки
с.п.	— средним пальцем правой руки
{	— арпеджиато
<i>vibr.</i>	— вибрато
1, 2, 3, 4, Б	— аппликатура левой руки
0	— открытая струна
D	— первая струна "ре"
A	— вторая струна "ля"
E	— третья струна "ми"
2 — 2	— скольжение пальцем по одной струне
▣—▣	— скольжение со струны на струну

## ПЕРВЫЕ ШАГИ

Начальный раздел «Азбуки домриста» включает в себя ритмические упражнения, предлагаемые ученику после знакомства с устройством домры и освоения первых навыков игры на ней.

Разучивая пьесы, необходимо обратить внимание ученика на то, что в музыке, как и в стихосложении, существует определённая последовательность опорных и неопорных долей. Пропевая или проговаривая текст во время игры, ученик легко поймёт соотношение между длительностями нот.

Сразу же приучайте ученика оценивать с помощью слуха качество и динамику звука, его соответствие содержанию и характеру исполняемого произведения.

### ПОСЛОВИЦА \*

Умеренно скоро

Ос - тёр то - пор, да и сук зу - баст.

*f*

### АНДРЕЙ-ВОРОБЕЙ

Прибаутка

Скоро

Ан - дрей- во - ро - бей, не го - няй го - лу - бей.

*mf*

Го - няй га - ло - чек из - под па - ло - чек.

\* Те же примеры можно исполнять на струнах D и E.



## БАРАШЕНЬКИ-КРУТОРОЖЕНЬКИ

Русская народная прибаутка

Не спеша

Музыкальная запись для голоса и фортепиано. Темп: Не спеша. Ключ: G4. Метр: 2/4. Динамика: *tr*. Текст песни:

Ба - ра - шень - ки - кру - то - ро - жень - ки,  
по го - рам хо - дят, по ле - сам бро - дят;  
в скри - поч - ку иг - ра - ют, Ва - сю по - те - ша - ют.

## КОТИК

Прибаутка

Умеренно скоро

Музыкальная запись для голоса и фортепиано. Темп: Умеренно скоро. Ключ: G4. Метр: 2/4. Динамика: *p*. Текст песни:

Ах ты, ко - тень - ка - ко - ток, ко - тя, се - рень - кий хвос - ток.  
При - ди, ко - тик, но - че - вать, мо - ю Са - шень - ку ка - чать.

На следующем этапе обучения ученик и учитель играют вместе. Исполните предложенные мелодии на домре или фортепиано и обсудите с учеником их содержание и характер. Анализируя текст, сопоставляя звуки, мотивы, фразы, ученик устанавливает между ними связь, делает вместе с учителем свой замысел доступным для исполнения и восприятия. Одновременно ученик начинает осваивать технику игры на открытых струнах и перенос медиатора с одной струны на другую.

## У КОТА

Русская народная песня

Не спеша

Музыкальная запись для голоса и фортепиано. Темп: Не спеша. Ключ: G4. Метр: 2/4. Динамика: *p*. Текст песни:

У ко - та вор - ко - та ко - лы - бель - ка хо - ро - ша.

## НЕ ЛЕТАЙ, СОЛОВЕЙ

Русская народная песня

Умеренно

*mp* Не ле - тай, со - ло - вей, у о - ко - шеч - ка.  
Ты не пой, со - ло - вей, гром - ки пе - сен - ки.

*mp*

## ЗАЙКА

Детская песенка

Довольно скоро

*mf* Хо - дит зай - ка по са - ду, по са - ду.  
Щип - лет трав - ку ле - бе - ду, ле - бе - ду.

*mf*

## ЕДЕТ ВОЗ

А. Березняк

Не спеша

*f* Е - дет воз без ко - лёс, е - дут, е - дут са - ни.  
Что при - вёз Дед Мо - роз, до - га - дайтесь са - ми.

*f*

## ДУДКА

Русская народная песня

Скоро

*f* На зе - лё - ном лу - гу. Их! Вох!  
Раз на - шёл я ду - ду. Их! Вох!

*f*

## КАК ПОШЛИ НАШИ ПОДРУЖКИ

Русская народная песня

Подвижно

Как по - шли на - ши под - руж\_ки в лес по я - го - ды гу - лять.

*tr*

*tr*

Detailed description: This block contains the first system of a musical score. It features two staves. The top staff is in treble clef with a 2/4 time signature and a key signature of one sharp (F#). The melody consists of eighth and quarter notes. Above the staff, there are six small square accents. The bottom staff is in bass clef with the same 2/4 time signature and key signature. It provides a harmonic accompaniment with quarter and eighth notes. The lyrics are written below the top staff, and the dynamic marking 'tr' (trill) is placed below the first and second staves.

Се - ю, ве - ю, ве - ю, вью. В лес по я - го - ды гу - лять.

Detailed description: This block contains the second system of the musical score. It continues the two-staff format from the first system. The melody and accompaniment are consistent. The lyrics 'Се - ю, ве - ю, ве - ю, вью. В лес по я - го - ды гу - лять.' are written below the top staff.

## КАК ПОД ГОРКОЙ

Русская народная песня

Довольно скоро

Как под горкой, под го - рой тор\_го - вал му - жик зо - лой.

*mf*

*mf*

Detailed description: This block contains the first system of a musical score. It features two staves. The top staff is in treble clef with a 2/4 time signature and a key signature of two sharps (F# and C#). The melody consists of eighth and quarter notes. Above the staff, there are six small square accents. The bottom staff is in bass clef with the same 2/4 time signature and key signature. It provides a harmonic accompaniment with quarter and eighth notes. The lyrics are written below the top staff, and the dynamic marking 'mf' (mezzo-forte) is placed below the first and second staves.

Кар - тош - ка мо - я вся рас - сып - ча - та - я.

Detailed description: This block contains the second system of the musical score. It continues the two-staff format from the first system. The melody and accompaniment are consistent. The lyrics 'Кар - тош - ка мо - я вся рас - сып - ча - та - я.' are written below the top staff.

## ВАСИЛЁК

Детская песенка

Умеренно

*tr* Ва-си - лёк, ва - си - лёк, мой лю - би - мый цве - ток.  
Ска-ро ль ты, мне ска - жи, за - си - не - ешь во ржи?

*tr*

## ЛОШАДКА

Детская песенка

Скоро

*f* Я люб - лю сво - ю ло - шадку, рас-че - шу ей шёрст-ку глад-ко.

*f*

## МАЛЕНЬКАЯ ЮЛКА

Словенская народная песня

Ласково

*mf* Ма-лень-ка - я Юль - ка, ты у нас чис - тюль - ка.

*mf*

Быст-ро под - ни - май - ся, мой-ся, о - де - вай - ся.

## ЗАКАТИЛОСЬ СОЛНЫШКО

Детская песня

Умеренно скоро

Музыкальный фрагмент для песни «Закатилось солнышко». Он состоит из двух систем. Каждая система включает вокальную партию (верхняя линия) и фортепианную партию (нижняя линия). Музыка написана в 2/4 такта, тональность — D-мажор (два диэза). В начале каждой системы есть аккорды, обозначающие удары по клавишам. Динамика обозначена «p» (пиано). Текст песни: «За - ка - ти - лось сол - ныш - ко яс - но - е, на - сту - пи - ла но - чень - ка тём - на - я.»

За - ка - ти - лось сол - ныш - ко яс - но - е,  
на - сту - пи - ла но - чень - ка тём - на - я.

## НА ЛОДОЧКЕ

Башкирская народная песня

Умеренно

Музыкальный фрагмент для песни «На лодочке». Он состоит из двух систем. Каждая система включает вокальную партию (верхняя линия) и фортепианную партию (нижняя линия). Музыка написана в 2/4 такта, тональность — D-мажор (два диэза). В начале каждой системы есть аккорды, обозначающие удары по клавишам. Динамика обозначена «mf» (мезо-форте). Текст песни: «Ой, бе - жит в сте - пи ре - ка, зе - ле - не - ют бе - ре - га. Све - тит сол - ныш - ко кру - гом, мы на ло - доч - ке ply - вём.»

Ой, бе - жит в сте - пи ре - ка, зе - ле - не - ют бе - ре - га.  
Све - тит сол - ныш - ко кру - гом, мы на ло - доч - ке ply - вём.

## ЁЛОЧКА

М. Красев

Подвижно

*mf* Ма - лень - кой ё - лоч - ке хо - лод - но зи - мой.  
Бу - сы по - ве - си - ли, вста - ли в хо - ро - вод.

Из ле - су ё - лоч - ку взя - ли мы до - мой,  
Ве - се - ло, ве - се - ло встре - тим Но - вый год!

из ле - су ё - лоч - ку взя - ли мы до - мой.  
Ве - се - ло, ве - се - ло встре - тим Но - вый год!

Закljučают первый раздел мелодии детских песен, которые ученик исполняет самостоятельно.

В этих произведениях используются простейшие виды расстановки пальцев левой руки и самостоятельной ориентации пальцев на грифе.

## ДОН-ДОН

Русская народная песня

Не скоро

*f* Дон - дон, дон - дон, за - го - рел - ся кош - кин дом.

Бе - жит ку - ри - ца с вед - ром за - ли - вать кош - кин дом.

**ДОЖДИК**

Детская песенка

Не очень скоро

*mf* Дождик, дождик, пу - ще, да - дим те - бе гу - щи,  
да - дим те - бе лож - ку, хле - бай по - нем - нож - ку.

**СОРОКА**

Детская песенка

Скоро

*mf* Со - ро - ка, со - ро - ка. Где бы - ла? Да - лё - ко.  
Каш - ку ва - ри - ла, де - ток кор - ми - ла.

**СОЛНЫШКО**

Детская песенка

Довольно скоро

*f* Сол - ныш - ко, сол - ныш - ко, вы - гля - ни во - ко - шеч - ко.

**ПЕТУШОК**

Детская песенка

Не спеша

*mf* Пе - ту - шок, пе - ту - шок, зо - ло - той гре - бе - шок.  
Что ты ра - но вста - ёшь, гром - ко пес - ни по - ёшь?

# ПЬЕСЫ

## АНДРЕЙ-ВОРОБЕЙ

Русская народная песня

Обработка Е. Тиличевой

Умеренно скоро

The musical score is arranged in three systems. Each system consists of a vocal line (treble clef) and a piano accompaniment (grand staff). The key signature is one sharp (F#) and the time signature is 2/4. The tempo is marked 'Умеренно скоро' (Moderato). The first system includes dynamic markings: *mf* for the vocal line and *sf* for the piano accompaniment. The piano accompaniment features a rhythmic pattern of eighth notes and chords, with some chords marked with a '7' indicating a seventh chord. The score concludes with a double bar line.



## ДВА КОТА

Польская народная песня

Обработка В. Сибирского

Сдержанно

Музыкальное произведение «ДВА КОТА» (Польская народная песня) в обработке В. Сибирского. Темп: Сдержанно. Динамика: *p*, *f*, *pp*. Музыкальный язык: польский народный.

## ПАУЧОК

В. Иванник

Переложение В. Евдоким

Умеренно

Музыкальное произведение «ПАУЧОК» (В. Иванник) в переложении В. Евдоким. Темп: Умеренно. Динамика: *mf*. Музыкальный язык: русский народный.

3 4

## ЗАБАВНАЯ

Ц. Кюи

Переложение А. Александрова

Оживлённо *mf*

*p stacc.*

*f* *mf*

The first system of the score consists of three staves. The top staff is a vocal line in G major, 2/4 time, with a melody of quarter and eighth notes. The middle and bottom staves are piano accompaniment, with the right hand playing chords and the left hand playing a rhythmic bass line.

## ГОЛУБЫЕ САНКИ

С движением

М. Иорданс  
Переложение В. Чуня

The second system of the score consists of three staves. The top staff is a vocal line with dynamics *f* and *mf*. The middle and bottom staves are piano accompaniment. The system includes first and second endings, marked with '1.' and '2.' above the vocal line. The piano accompaniment features a consistent rhythmic pattern in the right hand and a bass line in the left hand.

# Я НА ГОРКУ ШЛА

Русская народная песня

Обработка В. Евдокимова

Умеренно

Musical score for "Я на горку шла" (Russian folk song). The score is in 2/4 time and consists of two systems. The first system includes a vocal line with lyrics and a piano accompaniment. The piano part features a melody in the right hand and a bass line in the left hand. Dynamics include *f* (forte) and *mf* (mezzo-forte). The second system contains two first endings, marked with "1." and "2.", leading to a final cadence.

# ВЕСЁЛЫЕ ГУСИ

Украинская народная песня

Обработка М. Красева

Скоро, весело

Musical score for "Весёлые гуси" (Ukrainian folk song). The score is in 2/4 time and consists of two systems. The first system includes a vocal line with lyrics and a piano accompaniment. The piano part features a melody in the right hand and a bass line in the left hand. Dynamics include *f* (forte) and *p* (piano). The second system continues the piano accompaniment with various textures and dynamics, including *f* and *p*.

## СОДЕРЖАНИЕ

<b>УСТРОЙСТВО ДОМРЫ</b> .....	4
<b>ПЕРВОНАЧАЛЬНЫЕ НАВЫКИ ИГРЫ НА ДОМРЕ</b> .....	5
<b>КРАТКИЕ СВЕДЕНИЯ ПО МУЗЫКАЛЬНОЙ ГРАМОТЕ</b> .....	8
<b>СПОСОБЫ ИГРЫ НА ДОМРЕ</b> .....	13
<b>ПЕРВЫЕ ШАГИ</b>	
<b>ПОСЛОВИЦА</b> .....	17
<b>АНДРЕЙ-ВОРОБЕЙ.</b> Прибаутка .....	17
<b>БАРАШЕНЬКИ-КРУТОРОЖЕНЬКИ.</b> Русская народная прибаутка .....	18
<b>КОТИК.</b> Прибаутка .....	18
<b>У КОТА.</b> Русская народная песня .....	18
<b>НЕ ЛЕТАЙ, СОЛОВЕЙ.</b> Русская народная песня .....	19
<b>ЗАЙКА.</b> Детская песенка .....	19
А. Березняк. <b>ЕДЕТ ВОЗ</b> .....	19
<b>ДУДКА.</b> Русская народная песня .....	19
<b>КАК ПОШЛИ НАШИ ПОДРУЖКИ.</b> Русская народная песня .....	20
<b>КАК ПОД ГОРКОЙ.</b> Русская народная песня .....	20
<b>ВАСИЛЁК.</b> Детская песенка .....	21
<b>ЛОШАДКА.</b> Детская песенка .....	21
<b>МАЛЕНЬКАЯ ЮЛЬКА.</b> Словенская народная песня .....	21
<b>ЗАКАТИЛОСЬ СОЛНЫШКО.</b> Детская песенка .....	22
<b>НА ЛОДОЧКЕ.</b> Башкирская народная песня .....	22
М. Красев. <b>ЁЛОЧКА</b> .....	23
<b>ДОН-ДОН.</b> Русская народная песня .....	23
<b>ДОЖДИК.</b> Детская песенка .....	24
<b>СОРОКА.</b> Детская песенка .....	24
<b>СОЛНЫШКО.</b> Детская песенка .....	24
<b>ПЕТУШОК.</b> Детская песенка .....	24
<b>ПЬЕСЫ</b>	
<b>АНДРЕЙ-ВОРОБЕЙ.</b> Русская народная песня. Обработка Е. Тиличевой .....	25
<b>ДВА КОТА.</b> Польская народная песня. Обработка В. Сибирского .....	26
В. Иванников. <b>ПАУЧОК</b> .....	26
Ц. Кюи. <b>ЗАБАВНАЯ</b> .....	27
М. Иорданский. <b>ГОЛУБЫЕ САНКИ</b> .....	28
<b>Я НА ГОРКУ ШЛА.</b> Русская народная песня. Обработка В. Евдокимова .....	29
<b>ВЕСЁЛЫЕ ГУСИ.</b> Украинская народная песня. Обработка М. Красева .....	29
М. Красев. <b>ПЕСЕНКА ЗАЙЧИКОВ</b> .....	30

<b>ПРОГОНИМ КУРИЦУ.</b> Чешская народная песня. Обработка Ан. Александрова .....	30
<b>ПОД ГОРОЮ КАЛИНА.</b> Русская народная песня. Обработка С. Стемпневского .....	31
<b>ВО ПОЛЕ БЕРЁЗА СТОЯЛА.</b> Русская народная песня. Гармонизация Н. Римского-Корсакова .....	32
<b>ЛИСИЧКА.</b> Украинская народная песня. Обработка Н. Лысенко .....	32
<b>САВКА И ГРИШКА.</b> Белорусская народная песня. Обработка В. Евдокимова .....	33
Л. Бекман. <b>ЁЛОЧКА</b> .....	33
<b>ЛАБАЯЛГ.</b> Эстонская народная мелодия. Обработка В. Евдокимова .....	34
<b>КАК ПОД ГОРКОЙ, ПОД ГОРОЙ.</b> Русская народная песня. Обработка Ю. Фортунатова .....	34
<b>АННУШКА.</b> Чешская народная песня. Гармонизация В. Ребикова .....	35
<b>ГРИБЫ.</b> Детская песенка. Обработка П. Чайковского .....	36
М. Красев. <b>ЗИМА</b> .....	37
П. Чайковский. <b>МОЙ ЛИЗОЧЕК</b> .....	38
<b>НА ЗАРЕ.</b> Польская народная песня. Обработка В. Иванникова .....	39
З. Левина. <b>НЕВАЛЯШКИ</b> .....	40
Ж. Люлли. <b>ЖАН И ПЬЕРО.</b> Старинная французская шуточная песня .....	41
А. Лядов. <b>ЗАЙЧИК</b> .....	42
<b>У ВОРОТ, ВОРОТ.</b> Русская народная песня. Обработка А. Гедике .....	44
И. Стравинский. <b>ТИЛИМ БОМ.</b> Детская песенка .....	45
<b>ЧТОЙ-ТО ЗВОН.</b> Русская народная песня. Обработка В. Пасхалова .....	46
М. Иорданский. <b>ПЕСЕНКА ПРО ЧИБИСА</b> .....	47
М. Глинка. <b>ХОДИТ ВЕТЕР У ВОРОТ</b> .....	48
<b>ЯНКА.</b> Белорусский народный танец. Обработка С. Полонского .....	49
Л. Бетховен. <b>ЭКОССЕЗ</b> .....	50
Р. Шуман. <b>ВЕСЁЛЫЙ КРЕСТЬЯНИН.</b> Из «Альбома для юношества» .....	51
<b>ПЕРЕПЁЛОЧКА.</b> Белорусская народная песня. Обработка А. Комаровского .....	51
Г. Свиридов. <b>ПЕСНЯ.</b> Из Маленькой кантаты «Деревянная Русь» .....	53
<b>ПОЙДУ ЛЬ Я, ВЫЙДУ ЛЬ Я.</b> Русская народная песня. Обработка А. Гречанинова .....	54
Б. Барток. <b>ПЕСНЯ СКИТАЛЬЦА</b> .....	56
Б. Флис. <b>КОЛЫБЕЛЬНАЯ</b> .....	57
М. Глинка. <b>ПОЛЬКА</b> .....	58
А. Спадавеккиа. <b>ДОБРЫЙ ЖУК</b> .....	58
<b>КУМАНЁК, ПОБЫВАЙ У МЕНЯ.</b> Русская народная песня. Обработка А. Черных .....	59
Ж.Ф. Рамо. <b>ТАМБУРИН</b> .....	61
К. Рейнеке. <b>АНДАНТИНО</b> .....	62
Г. Дулов. <b>МЕЛОДИЯ</b> .....	63
<b>ГОПАЧОК.</b> Украинский народный танец. Обработка М. Красева .....	64
<b>ШУТОЧНАЯ.</b> Русская народная песня. Обработка Д. Осипова .....	65