

# МУЗЫКАЛЬНЫЕ

ТУЛЯ  
ХЕРЕСКО



# КАРТИНКИ

# ЛУЛУ ХЕРЕСКО МУЗЫКАЛЬНЫЕ



ЗАНИМАТЕЛЬНАЯ КНИГА ДЛЯ ПЕРВОНАЧАЛЬНОГО ОБУЧЕНИЯ ДЕТЕЙ ИГРЕ НА ФОРТЕПИАНО

Общая редакция  
Н. КОПЧЕВСКОГО

Художник  
А. ФИНОГЕНОВ

СОВЕТСКИЙ КОМПОЗИТОР · ЛЕНИНГРАД · 1983

Ребенок с раннего детства любит подходить к фортепиано и слушать по-плавающим; он часто говорит взрослым, что умеет играть. Еще задолго до того возраста, когда детей принимают в музыкальную школу, его любопытство и интерес к музыке могут быть разбужены чутким отношением старших: покажите малышу какую-нибудь простую песенку, и он с большим удовольствием будет играть ее. Можно постепенно начать с тем регулярно заниматься по несколько минут в день. Важно помнить, чтобы ребенок слушал побольше дозированной ему музыки, при этом следует рассказывать ему образно содержание ее, затевать под эту музыку различные игры, а затем время от времени подводить малыша к фортепиано и поощрять его посещать в тайны музыкального искусства.

Цель данной книги и заключается в том, чтобы помочь родителям, умеющим играть на фортепиано, в домашнем музыкальном воспитании детей-дошкольников.

Ее автор, Лидия Петровна Хараско (1886—1964), всю свою жизнь посвятила музыкальному воспитанию детей. Плодом ее многолетней практики и является настоящая работа, проникнутая любовью к ребенку, пониманием его души.

При подготовке и издании редактор внес ряд изменений с целью сделать работу более последовательной в методическом отношении и более близкой современным детям. Был значительно расширен раздел, посвященный самому начальному этапу обучения, — добавлены популярные детские песни и нетрудные переложения. Некоторые номера заменены другими — более современными пьесами и ансамблями. Кроме того, значительно расширен раздел «Методические замечания» — в него внесены ряд указаний, необходимых руководителем, не касающихся по своей профессии педагогами фортепиано.

При составлении предлагаемого пособия автор исходила из того, что для малыша очень трудным является усвоение нотной грамоты. Прежде чем начать знакомство с ней, ребенок должен приобрести персональные звуковые навыки и навыки движения под музыку, научиться играть простейшие песни и пьесы. Очень полезно играть песенки от разных ног. Это способствует развитию слуха и помогает лучше ориентироваться на клавиатуре.

Первому знакомству с музыкой и с игрой на инструменте посвящен большой раздел книги. Он в основном состоит из переложений детских песен, взятых из сборника Н. Мавлова<sup>1</sup>. Все эти песни следует разучивать вслух, а когда ребенок уже начинает ориентироваться в направлении движения мелодии, — и опираясь на его слух. Регулярно, с самых первых уроков нужно давать ребенку задания, связанные с развитием слуха: сперва это будут простые вопросы: какой из двух звуков выше (значит ребенок слушает звуки, расположенные далеко друг от друга, затем — ближе и, наконец, — соседние), в каком направлении движется мелодия; затем постепенно знакомит ребенка с величиной интервала (конечно, он не должен знать название для него названия, но иногда при игре пальцами упражнения можно и уловить слова «терция», «квинта»). Песенки, приведенные в первом разделе, расположены в порядке увеличения диатона, и ребенок, особенно если он будет пытаться транспонировать выученные произведения, очень быстро уловит связь интервалов с определенным положением пальцев на клавиатуре. Когда ребенок играет песенки, надо все время обращать его внимание на выразительность исполнения. Но, само собой разумеется, с первых же шагов необходимо приучать ребенка и к работе над техникой. В методических замечаниях в конце книги даются упражнения по нотной пьесе. Конечно, вначале это будут самые простые упражнения, но ими не нужно пренебрегать, потому что каждое из них рассчитано на преодоление трудности, встречающейся в пьесе.

Упражнения и этюды следует играть немного, но регулярно, обязательно каждый день, причем необходимо время от времени повторять ранее пройденный материал. В методических замечаниях даются советы родителям, как подводить и разучивать той или иной пьесы.

## ОТ РЕДАКТОРА

Отсюда уже остается один шаг до настоящей нотной записки, и, если малыш имеет жадность такого графического изображения песен, она не представляет для него никаких трудностей.

Точно так же с самого начала нужно обучать внимание ребенка и на ритмические строения песен (уже изученной). Если, играя песню, предложить ему равномерно хлопать в ладоши (например, по четвертям), то он очень скоро заметит, что существуют ноты, на которые делаются по две и по четыре хлопка. Это подводит его и поинтересно записи ритма. Но все-таки и в дальнейшем маленький ребенок не сразу научится читать по нотам все ритмически трудные места. И причина не в том, что ребенок не способен уловить сложный ритм (ведь дети часто воспринимают на слух очень сложные ритмы), а в неумении правильно прочитать его (в записи ритма очень много связано со счетом, с еще не знакомой детям областью арифметики — дробями). В данном посылке автор стремился во многих пьесах (в том числе сложных) помочь малышу, подтекстовывая музыку<sup>1</sup>. Образное содержание этих незамысловатых стихов повысит интерес ребенка к разбираемой пьесе.

Разумеется, что когда ребенок изучит произведение, он должен его только играть, а не петь, но первоначально, когда взрослый сыграет ему пьеску и разучит с ним слова, ритм пьесы надолго запомнится ему, и разбор по нотам будет таким образом наполовину облегчен. Затем, когда пьеса уже усвоена, необходимо по нотам проанализировать ее ритм — это облегчит разбор тех пьес, в которых нет подтекстов.

Как уже было сказано, уроки с малышом должны быть занимательными. Облегчат урок и облегчат понимание и месту сказанная шутка или стишок. Такие шутки, стихотворные объяснения, игры и загадки имеются и в настоящей книге.

Хорошо подтолкнуть воображение ребенка, рассказать ему какую-нибудь историю (не противоречащую, конечно, характеру музыки). Необычайно полезна для детей и ансамблевая игра, которая широко рекомендуется здесь. Большинство песенок, помещенных в начале книги, приспособлено для совместной игры ученика и учителя. Это может быть игра в четыре руки, в три руки (ученик играет мелодию одной рукой) или в две руки (каждый участник играет по одному голосу). В дальнейшем дается уже настоящие четырехручные ансамбли («Песня из сказки С. Прокофьева»). Обращая внимание на то, что при игре песенок, помещенных в начале книги, ребенок должен сидеть нормально, посредине клавиатуры (а не как при ансамблевой игре — сбоку), а взрослый — слева.

Кроме пьес, которые ребенок должен разучивать сам, дается ряд более трудных произведений: ребенок будет не слушать в исполнении взрослых, определять характер, иногда устремлять игры под музыку.

Не следует утомлять ребенка — лучше заниматься несколько раз в день, но понемногу. Самое страшное — сухой педагогичностью оттолкнуть его от занятия, внушить ему отвращение к музыке.

После прохождение и хорошего усвоения всего материала, помещенного в книге, можно будет приступить к изучению педагогического репертуара детской музыкальной школы.

И. Кожевников

<sup>1</sup> Следует сказать, что подобный же метод для облегчения понимания ритмически сложных мест пользоваться в своем преподавании (на занятиях высшего уровня) многие крупнейшие музыканты — Г. Г. Рейтерс, А. Шибель и другие.

# Ф О Р Т Е



Пианно и роль  
 С виду слушать едва ль,  
 Ведь нельзя же со спонем  
 Слушать зрелищный дом!  
 Пой под музыку, плаши —  
 Инструменты хороши!  
 Их незрудно различать,  
 Но попробуй-ка сыграть, —  
 Сразу скажешь: «До чего же  
 Маме собой они позорны!»  
 Лишь дочроньетесь  
     до клавиш —  
 Сразу на звенеть заставятся.

А палец нажмешь ногой —  
 Станет звук совсем другой.  
 Все —

и взрослые и дети —  
 Инструменты любят эти.  
 Только знай:

у них давно  
 Есть название одно,  
 Не забудь:

фортепиано  
 Произносится оно.  
 ФОРТЕ — это значит ГРОМКО, —  
 Звучи, не будь лантей!

А ПИАНО — значит ТИХО, —  
 Ты, дружок, запомнивай!

Если руки жмут под армом —  
 Подходи к фортепиано!

Ну-ка, кто зам стал орать  
 Громко хрипкою стучей!  
 Если крышка упадет,  
 Больно пальчики прыбят.  
 Эти правила просты,  
 Выполнять их должны ты!

# П И А Н Н О







2 ОКТAVA





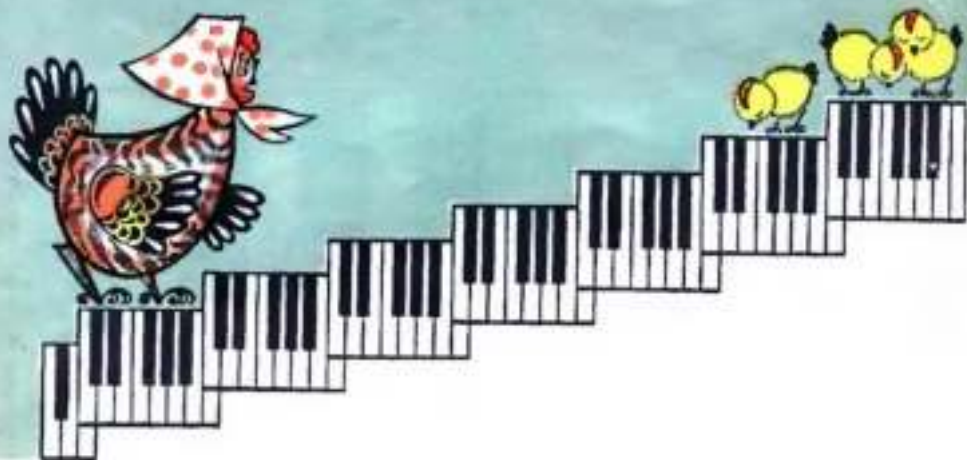

Следует  
вырезать  
октаву  
по краям  
и прорезать  
черные  
клавиши.  
После  
этого  
ее можно  
накладывать  
на фортепианную  
клавиатуру  
для определения  
местонахождения  
клавиш.  
(См. Методические  
замечания)





Пять пальцев на руке своей  
Назвать по мысли сумей.  
**ПЕРВЫЙ** палец — боковой —  
называется **БОЛЬШОЙ**.

Палец **ВТОРОЙ** —  
Указчик старательный, —  
На три называю его  
**УКАЗАТЕЛЬНЫЙ**.

**ТРЕТИЙ** твой палец —  
Как раз посредник,  
Поэтому **СРЕДНИЙ**  
Дано ему имя.

Палец **ЧЕТВЕРТЫЙ**  
Зовут **БЕЗЫМЯНЫЙ**,  
Неповоротливый он  
И упрямый.

Соседи как в семье,  
Братец младший — любимый,  
По счету он **ПЯТЫЙ**,  
Зовется — **МЫШЕЦ**.

#### 4. ПЯТЬ МАЛЕНЬКИХ БРАТЬЕВ



### 5. ВОРОБУШЕН

Перча  
подогога:



### 6. ТУХЛЯНАЯ ГОРА

Учитель:

1. Па-ре-	ди-че дво-ре ма-ди-че в го-ре во-ды шл-ет. са-во-ды шл-ет. са-
2. и ре-	ба-та гу-рбой по-го-ре до-ди-ной во-ка-те-ю! са-во-ка-те-ю! са-

Ученик:  
(все дети)

Воробей с березы  
на дорожку — прыг!  
«Большо нет мороза!  
Чай-черны!»

Вот мурык в канаво  
быстрым ручеци,  
и не забнут ледки,  
скок, скок, скок!

Высохнут овражки —  
прыг, прыг, прыг!  
вылезут букашки...  
Чай-черны!



до соль до соль

3 Все тол-лет, сж, шу-лит и друг-дру-гу при-чат, Ставше е п. че, реди, ставше е п. че, реди

4 Уж до-ноя ни по-ре, да уй-ти со до, ра-вня не то, чет, сж, все ме ко, чет, сж.

## 7. КУКУШКА

Н. ПОТОЛОВСКИЙ

Бес- печ- на- я ку- куш- ка гнез- да се- бе не выст- ро- дит, как не то- сну- ет, а в том- ность, ком- ле- соч- ке- шке знай се- бе ку- ку- ет: „Ку- ку, ку- ку, ку- ку!“

## 8. ВОСЬМОЕ МАРТА

Слова М. ДОЛЖЕНОВА

Е. ТИЛЧЕВА

Ученики: С днём Вось- мого мар- та, ма, му поздравляе- ем; буда зап. ро. адмама, ма, ма д- рога- я!

Учитель:

Ро-зы на саф-фет не вы-ши-ли мы св-иш и те-перь по-да-ри-те нам на-шей ма-лой ма-ме



### 9. ДВЕ ТЕТЕРИ

Как же на-шим не бу-ду сто-ит чьей-то ро-гу.

При-ле-те-ли две те-те-ри, по-кло-ва-ли у-ле-те-ли.



## 10. ЧИНИ, ЧИНИ, ЧИНАЛОЧКИ

Мелодия из сборника «Гусальки»

Слова народные

Чи, си, чи, си, чи, ка, ло-чи, ки, в-дат Но, ля на па, ло-чи, ке,

Ученик:

Учитель:

Са, шень, ка в те, лаж, па — щеп, ка, вт о, рш, ки.

## 11. СОЛОВЕЙ

Русская народная песня

Ученик:

Со-ло-вей, со-ло-вей, со-ло-вей, юш-ка!  
Не ле-тай, со-ло-вей, до за-ле-ний сад...

Учитель:

## 12. АЙ-АЙ-АЙ!

Слова О. ВЫСОТСКОЙ

М. РАУХВЕРГЕР

Ученик:

По гри-бы хо-ди-ла Зн-на, на. Бр-ла тра-вы в кор-зи-ну.

Учитель:

Ай-ай-ай! Ай-ай-ай! Ай-ай-ай-ай-ай!

По грибы ходила Зина,  
Набрала траву в корзину.  
Ай-ай-ай! Ай-ай-ай!  
Ай-ай, ай-ай, ай-ай-ай!

Убегал в испуге Федя  
От мерзопомощного негодяя.  
Ай-ай-ай! Ай-ай-ай!  
Ай-ай, ай-ай, ай-ай-ай!

Шел Андрюша на прогулку,  
Прихватил на шпату булку.  
Ай-ай-ай! Ай-ай-ай!  
Ай-ай, ай-ай, ай-ай-ай!

Нас чаёком поила Поля,  
Положила в чашку соль.  
Ай-ай-ай! Ай-ай-ай!  
Ай-ай, ай-ай, ай-ай-ай!

Положила в кашу Ина  
Вместо масла керосину.  
Ай-ай-ай! Ай-ай-ай!  
Ай-ай, ай-ай, ай-ай-ай!





Чернкает воробушек, на ветке он поет.

А кот лежит под деревом, мурлычет рыжий кот.

Чернкает воробушек: «Лентай, вставай скорей,

Ведь зорька разгорается все ярче и светлей!»

Чернкает воробушек, мурлычет рыжий кот...

А солнышко веселое под музыку ахнет!

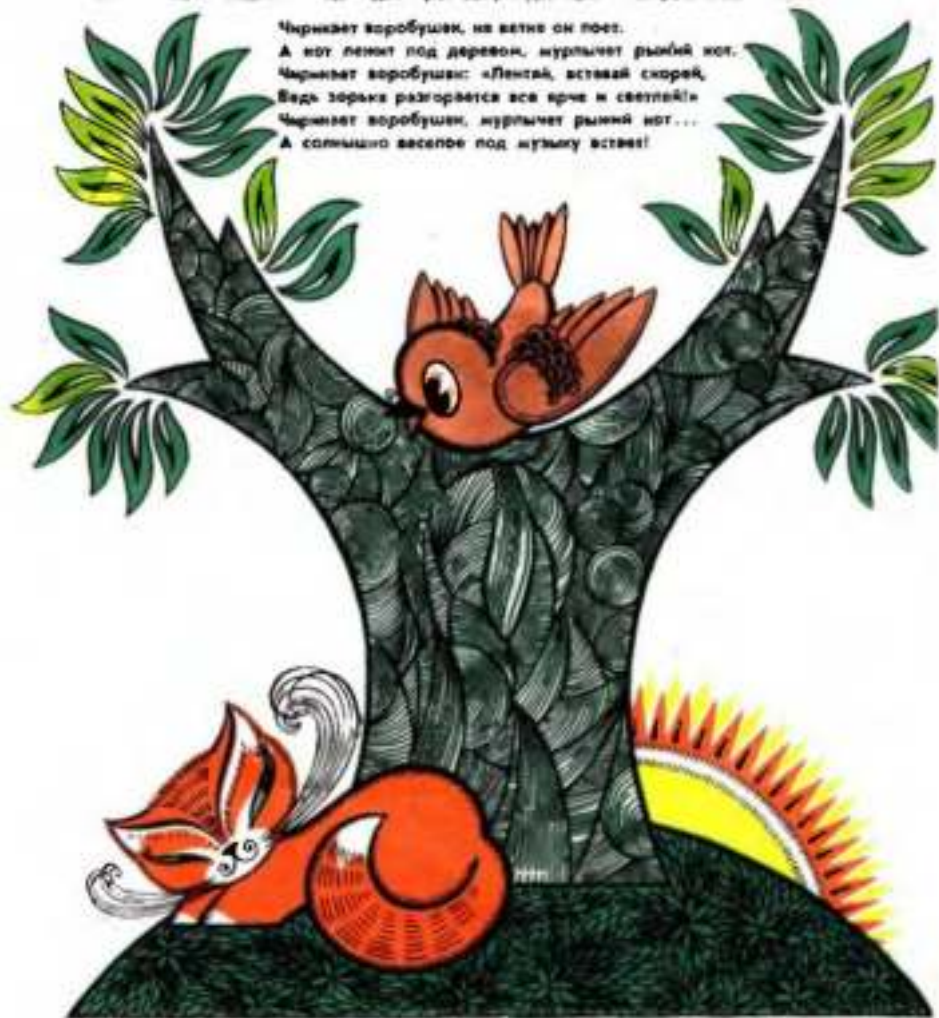

# 14. СЧЕТ

Г. ЛОБАЧЕВ

Слова народные

Ученики:

Раз, два — со-ло-во, три, че-ты-ре — три-це-ли, пи, пи, пять, шесть —

Читаль:

се-но-воть, семь, во-семь — се, но-но-син, де-сят, де-сят — то, сто ме-сяц,

о-дин, пе-даль, две, на-даль — нам с у, пи, цы-ты-чет, се,

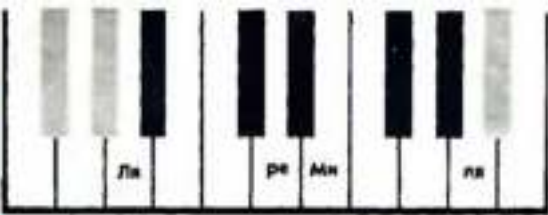

**15. КОТ-ЛАНОМНА**



Как по ва дър- ся ко- тон



во д- ре-в- но в но- гре- бок-



по сне- так- ну, во тло- ро-...



Как у- ви- де- ли ко- та д- ве ста- ру-ши на се- на- скар- Та- ви ко- та



по-ле-ро-ю ю-ю, во-та... „Вот ты, бе, ко, ток, и сам, тан, ка, и тво, ро-г!“

## 16. КТО У НАС ХОРОШИЙ?

Слова народные

АН. АЛЕКСАНДРОВ

Ученики:

Кто у нас хо-ро-ший? Кто у нас ер-го, зной? Ва-нечка хо-ро-ший,

Учитель:

Ва-нечка ер-го, зной.

## 17. ПРО МАШУ

Слова С. МАРШАКА  
ОЖИВЛЕНИЕ

Ю. ВЕЙСБЕРГ

Дети выйд. ди. Ма. ша, из во. рот, из во. рот, выйд. ди. Ма. ша,  
в хо. ро. вод, в хо. ро. вод! Мо. ло. де. цы, дру. ж. ки, не мо. гу,  
не мо. гу: брат, ца Ва. но бе. ро. гу, сто. ро. гу!

«Выйд. Маша, из ворот, из ворот.  
Выйд. Маша, в хоревод, в хоревод!»

«Нет, подружки, не могу, не могу:  
Братца Ваню берегу, стерегу!»

«На крылечке серый кот, серый кот, —  
Пусть он Ваню баремет, стережет!»

«Серый котик, поскучай, поскучай,  
Братца Ваню полавий, полавий!»





# 18. ВОРОБЕЙ

Слова С. ПРОКОФЬЕВОЙ

Заре ЛЕВИНА

Лирично, с сочувствием

Ученики:

кто сидит там на трубе, гре. ет его, и ком. ни! Э. то се. рдц. во. робей -

Лирично, с сочувствием

Учитель:

он о. заб. но. нком. но. Мы зер. но для го. лу. бей сц. лон на о. ком. но.

При. не. тел бы во. ро. бей, да бо. ит. ся ком. ни.

## 19. ИВУШКА

Русская народная песня

Протяжно

1. И. иуш-ка, и. иуш-ка, зе-ле, на, я но, в! Что же ты,

и. иуш-ка, не. в. се. я сто, нья!

Ивушка, ивушка,  
Зеленая моя!  
Что же ты, ивушка,  
Невесела стоишь!  
Или тебя, ивушка,  
Солнышком печет,  
Солнышком печет,  
Частым дождем течет.



Слова А. БАЙКО

## 20. МИШКА

М. РАУХВЕРГЕР

Не торопись

Ученик:

У. р. и. м. Миш-ку на пол, во. то. му что он хо. ро. ший.  
о. то. ре. ли Миш-ка ла. пу. бро. шу.  
Вс. ре. но в. го не

Учитель:

Не торопись



## 21. САВНА И ГРИШНА

Белорусская народная песня

Оживленно

Сав- на и Гриш- на сав- па- ли ду- ду. Сав- на и

Гриш- на сав- па- ли ду- ду. Ду- ду- ду. ду- ду- ду.

сав- па- ли ду- ду. ду- ду- ду. ду- ду- ду. сав- па- ли ду- ду.

Detailed description: This is a musical score for a Belarusian folk song. It consists of three systems of staves. Each system has a vocal line (treble clef) and a piano accompaniment line (bass clef). The key signature has one sharp (F#) and the time signature is 2/4. The lyrics are written below the vocal line. The first system starts with 'Сав- на и' and ends with 'Сав- на и'. The second system starts with 'Гриш- на' and ends with 'ду- ду- ду.'. The third system starts with 'сав- па- ли ду-' and ends with 'ду- ду- ду.'. There are some musical markings like '2' and '3' under the piano line, possibly indicating fingerings or accents.

## 22. ФИАЛКА

Слова С. ПРОКОФЬЕВОЙ

АН. АЛЕКСАНДРОВ

Неторопливо

Ученик: Ты, хо- сав- за пыл фи- ал- ки- ны, ко- му не, ма не жа-л, ко- ни, ко.

Учитель:

Detailed description: This is a musical score for a piece titled 'Фиалка'. It features two parts: 'Ученик' (Student) and 'Учитель' (Teacher). The 'Ученик' part is written in a treble clef with a key signature of one sharp and a 2/4 time signature. The lyrics are: 'Ты, хо- сав- за пыл фи- ал- ки- ны, ко- му не, ма не жа-л, ко- ни, ко.' The 'Учитель' part is written in a bass clef with the same key signature and time signature. The tempo marking is 'Неторопливо' (Ad libitum). The score includes various musical notations such as slurs, accents, and dynamic markings like 'p' (piano) and 'f' (forte).

му в не нуж-на, в под-вал, кой не вид на го. во-рит фр. ал. но

чел. на: — Ты че. го, что ты под-вал, кой, — сладный сок твоей ра. зы.

-шу, де-ток на, дом у. го. шу.



### 23. ГОЛУБОК

У. м. тай го. лу. бок, у. м. тай за лу. ном, здесь бе.

да от см. коя, здесь бе. да от стрел. коя.

## 24. В ГОРОДАХ И СЕЛАХ ДЕТВОРА РАСТЕТ

Слова Т. ВОЛГВЕРЮИ

А. ФИЛИППЕНКО

Ученик:

Не спеша

В го-ро-дах и се-лах дет-во-ра ра-стет, ей доср-цы и

Учитель:

Не спеша

шко-лы строи-лись на ро-дах. А в се-лах зе-ле-ных до-ро-жек шу-

...лет... Те-бе да-же худ-ше, вы-е-то же для ре-бят.



## 25. ПАУК И МУХИ

Мелодия и слова из сборника «Гуслянка»

Умеренно

На гар-мо-не в во-сень год му-хи таи-ца, ва-ли,

у-чи, да-ти па-у-ка — в об-мо-рок у-па-ли!



## 26. НОВОГОДНЯЯ ХОРОВОДНЯ

Слова Ю. ГЕДНЕВА

А. ОСТРОВСКИЙ

**Живо, весело**

Ученики:

Хо-ро-во-д, хо-ро-во-д... По-жи-вет ма-лень-кий на-ро-д.

Учитель:

**Живо, весело**

Тан-це-вать у нас по-ки-мы го-то-вы це-лый год!

## 27. НА ЧЕРНЫХ КЛАВИШАХ

Moderato (Умеренно)

А. ГЕДИКЕ



## 28. АВТОБУС

Слова О. ВЫСОТСКОЙ  
Не торопись

М. ИОРДАНСКИЙ

 A musical score for the song 'Автобус'. It consists of two staves. The top staff is a treble clef with a key signature of one flat (B-flat) and a 2/4 time signature. The melody is simple and rhythmic. The bottom staff is a bass clef with a key signature of one flat and a 2/4 time signature, containing a simple accompaniment. The lyrics are written below the notes.
 

О- ста- нов- ка у во- рот. Ждет ав- то- бу- са на- род.

Остановка у ворот,  
Ждет автобуса народ.  
Мы его подождем  
И проклякнем на нем.

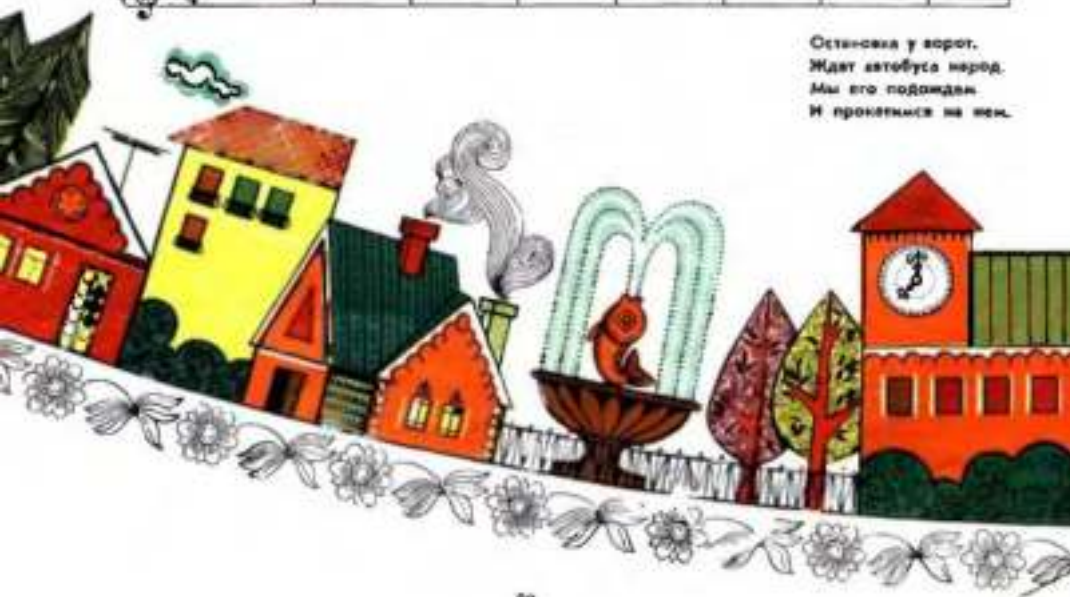



Вол автобус голубові  
 Он увез мене з собом!  
 Я смію у око,  
 Мав вся утіца видна.

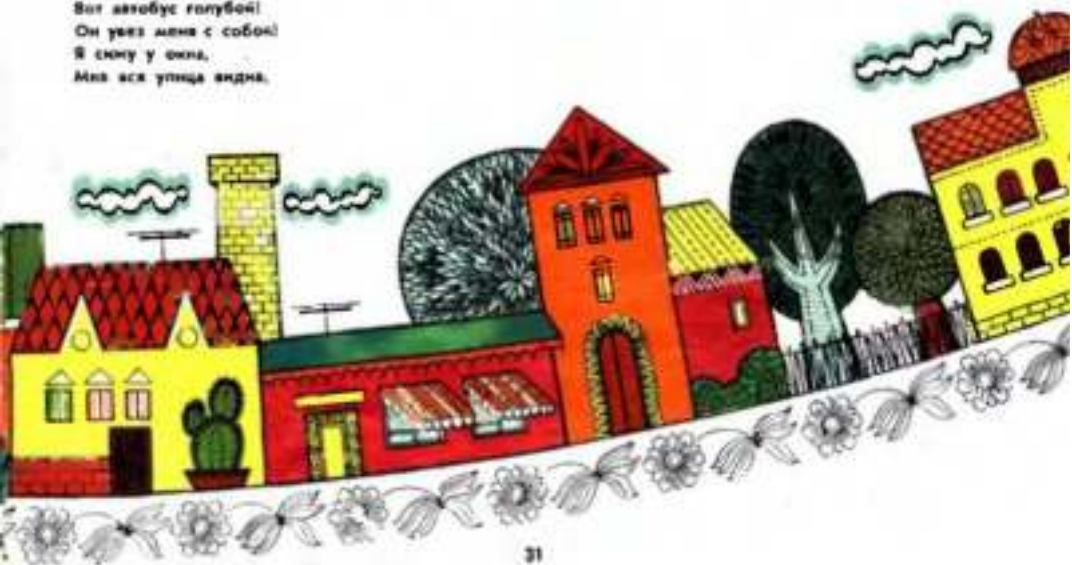





Слова народные

## 29. ДУДА

АН. АЛЕКСАНДРОВ  
и.п.

МЕДЛЕННО

Ученик

*p*

Как без дульки, без дуды кодыт ногти на ту-ды.

Учитель

постепенно ускоряя

Скоро

*п.р.* *п.р.* *п.р.* *п.р.* *п.р.* *п.р.* *п.р.*

А как дудоч-ку по-чу-ют, самкино-норки жи танцу-ют. А как дудоч-ку по-чу-ют, свани но-норки.

*п.р.* *п.р.* *п.р.* *п.р.* *п.р.* *п.р.*

жи тан-цу-ют.

УЧИТЕЛЬ:



### 30. СО ВЬЮНОМ Я ХОЖУ

Русская народная песня

Не скоро

Со вью- ном я хо- жу, с зо- ле- ным в ко- жу.  
 Я не зна- ю, ку- да вьюн по- ло- житъ, я не зна- ю, ку- да вьюн по- ло- житъ.



### 31. КОРОВА

Слова Н. ФРЕНЗЕЛЬ

В. КАРАСЕВА

Не скоро

1. По- до- шле ко- ро- ве и до- му сво- е - му,  
 2. Я сво- ю бе- лан- ку астре- чу, об- ня- ну,  
 зо- ны ча- лъ гром- ко: „Мму-у!“ Мму-у!“  
 я о- на мит во- свод: „Мму-у!“ Мму-у!“

## 32. СЕРЦО

Д. КАБАЛЕВСКИЙ

## 33. ДЕД МОРОЗ

Слова С. ПОГОРЕЛОВСКОГО

В. ВИТЛАН

Ах, какой хороший,  
Добрый Дед Мороз,  
Елку нам на праздник  
Из леса принес.

Огоньки сверкают —  
Красный, голубой!  
Хорошо нам, елка,  
Весело с тобой!

Мы убрали елку  
В праздничный наряд,  
Звездочки на елке  
Весело горят.

Огоньки сверкают —  
Красный, голубой!  
Хорошо нам, елка,  
Весело с тобой!

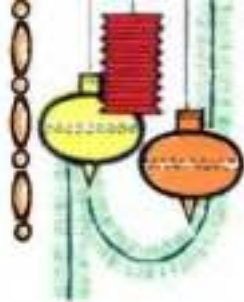

ел. жу лав на прѣдъ, а не изъ ле. су при. мес.

О, южъ въ свѣр. ея. ют — ерв. зной, рѣ. ну, бо!

Хо. ро. шо южъ, ея. ва, ея. се. но с то бо!



## 34. КУНЛА

Слова О. ВЫСОТСКОЙ

М. СТАРОНАДОМСКИЙ

Ученик:

1. По- ко- ты- пыль сан- ки- анка, креп- но,

Учитель:

ку- креп- ко, дер- жись! Ты см- ди, не у- па- ди, там ко-

Для повторения | Для окончания

... как- то эле- ре- ди. 2. Сан- ки- тель.

Показались санки анка,  
Крепко, кунгла, держись!  
Ты сиди, не упади,  
Там канавка впереди.

Санки набок — а в сугроб!  
Ах, разбила кунгла лоб!  
Где же вода, где же люди  
Что же доктор не идет!

Кунгла больше не больна,  
Ей повязка же нужна,  
Кунглу мамом мы опять  
С горки в санках покатать.

# 15. ЗАЙЧИ

Украинская народная песня

Перевод М. Клоновой

Не очень скоро

Ученики:

У лесной опуш... ки си, дит зай, чин, сереньки в уш... ки

Учитель:

под, ни, ма... ет. Ка бы мне та, ки, в уш, ки, я бы слышал н, ни, слу, шав,

У лесной опушки сидят зайчки,  
Серенькие ушки поднимает.  
Кабы мне такие ушки,  
Я бы слушал нын, слушал,  
Как тот зайчик, как тот зайчик.

На горе по травке скачет зайчик,  
Серенькие пятки подгибает,  
Кабы мне такие пятки,  
Все скакал бы я по травке,  
Как тот зайчик, как тот зайчик.

как тот зай... чин, как тот зай... чин.



## 36. ТРАМВАЙ

Слова О. ВЫСОТСКОЙ

М. НОРДАНСКИЙ

Живо

Ученики:

Вот бе-жит, бе-жит трам-вай, по-шадь об-го-ня-ет.

Учитель:

п.р.

Ученики:

Эт-ро-ба-та, не зе-вай, бе-ро-гись трам-ва-я!

Учитель:

*пр.р.*

Все в грам-вах ко, пасть хо- тят, всем по. в. хать нуж- но,

Detailed description: This system contains the first two staves of music. The top staff is a vocal line in treble clef with a key signature of one flat and a 2/4 time signature. It begins with a dynamic marking of *пр.р.* (pianissimo). The lyrics are written below the notes. The bottom two staves are piano accompaniment in bass clef, with the left hand playing a simple harmonic accompaniment and the right hand playing a more active melodic line.

*пр.*

до. шко. пр. там в дет. ской сад, в боль. шим- не служ. бу.

Detailed description: This system contains the second two staves of music. The top staff is a vocal line in treble clef, continuing from the first system. It begins with a dynamic marking of *пр.* (piano). The lyrics are written below the notes. The bottom two staves are piano accompaniment in bass clef, continuing the accompaniment from the first system.

*прр*

Сколько ждёт, день, день во, ни грам, вах — сто, ро. нись! Не вс. вах!

Detailed description: This system contains the third two staves of music. The top staff is a vocal line in treble clef, continuing from the second system. It begins with a dynamic marking of *прр* (pianissimo). The lyrics are written below the notes. The bottom two staves are piano accompaniment in bass clef, continuing the accompaniment from the second system.





Слова Д. ОШАНИНА

А. ОСТРОВСКИЙ

Ученики: Солнечный круг, но, во вокруг - з, зори, су, по, не, мь, ни, те.

Учитель:

На, ре, со, вал он не выст, ав и под, ли, са, з, у, ло, с, не, Пусть все, где, бу, дет

сон. ца! Пусть все, гда бу. дет не. бо! Пусть все, гда бу. дет на. не! Пусть все,

гда бу. ду я! Пусть все, гда бу. дет сон. ца! Пусть все, гда бу. дет

не. бо! Пусть все, гда бу. дет на. не! Пусть все, гда бу. ду я!

### 38. ЗАГАДКА

Загадка: Пятиструнная дорожка, а по ней идут дружок.

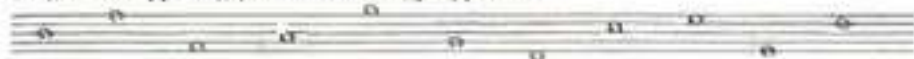

Разгадка: Дружок — это ноты, дорожка — нотный стан.



#### НОТА «СОЛЬ»

▲ теперь, дружок, к соль,  
познакомься  
с нотой «СОЛЬ».  
Точный адрес  
ноты так:  
«НОТНЫЙ СТАН, этаж — ВТОРОЙ».



#### СКРИПИЧНЫЙ КЛЮЧ

Нотный стан тут не замке.  
Ключ — у ноты ключь в руке.  
От замков ключи разные,  
у нас же — «КЛЮЧ СКРИПИЧНЫЙ».  
Этот ключ — совсем особый —  
отрывает нотный стан,  
приглашает всех садиться  
заурядно по местам.

#### СОЛЬ



тут не о н не соль, тут не. Et. et. no. 18. Солью?

Ученики: A - yl. A - yl. A - yl. - A - y l. A. X l. A - y l.

Учитель:

## БЕСЕДА

Ну-ка, кто скорее скажет,  
нарисует на листке:  
сколько рук имеет ландыш!  
Сколько пальцев на руке!

Ну-ка, кто сказать сумел,  
кто быстрее ответит нам:  
сколько в стане есть ландыш!  
Сколько станов знаешь сам!

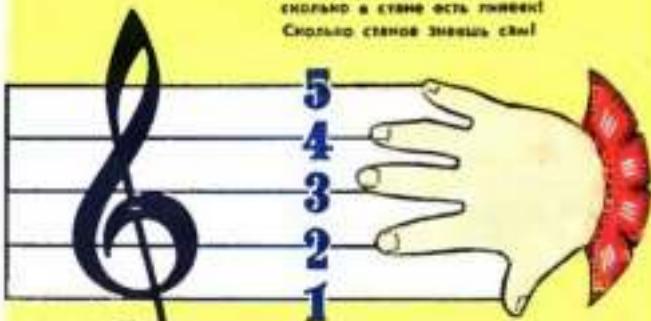

Если верно вы скажете,  
то легко запомнить:  
две руки — две нотные станы,  
Пальцев пять — нотные пять.



## 40 БЕЛКАВИ



Пас - са - жи - ры су - в - зят - ся, У ва - жаму, ва - жам! Та да гра ни цы по ле - ны!  
по че - ты, ра - вяду сь да т, сь. Ход жа вы! Уз жа вы! Ва - жам! Ва - жам!



Ход жа - лет, но вор - но - ван - ся, пас - са - жи - ры не сь да т, сь. Че - мо - да - ны сь да т, та да гра ни цы по ле - ны!  
(нар)



## 11. ПЕСЕНКА

Д. КАБАЛЕВСКИЙ

Moderato (Умеренно)



## 12. ДРУЗЬЯ



# СТОЛОВАЯ

Ритмическая игра-говорилка в 3-х ролях

## ЮЛЬ ПЕРВАЯ

			
			
ШИ ЛИ-	ДА ЩА	КА- НА-	ША ША

## ЮЛЬ ВТОРАЯ

							
							
ПО- ПРО-	СЛЕ- СЯТ	ЩЕЯ ДЕ-	И ТН	ПО- ПРО-	СЛЕ- СТО-	КА- КВА-	ШИ ШИ

## ЮЛЬ ТРЕТЬЯ

															
															
Е-	ЛН,	Е-	ЛН	ДВЕ	НЕ-	ДЕ-	ЛН,	НЕ	ПОЛ-	НЕ-	ЛН,	НЕ	ХУ-	ДЕ-	ЛН
Е-	ЛН,	Е-	ЛН,	ПН-	ЛН,	ПН-	ЛН,	ДВЕ	НЕ-	ДЕ-	ЛН,	СЫ-	ТН	БЫ-	ЛН

## 44. ДВЕ ТРУБЫ

Вот сит- нап, вот дру- гой... Оста- ли ра- но мы с то- бой.

На за- рад- ку по- ба- жа- ли, ты был пер- вый, я - вто- рой.

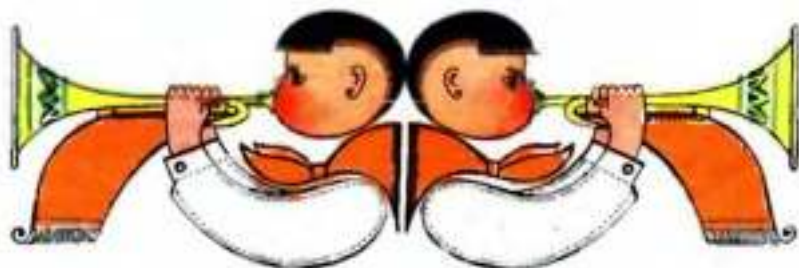

## 45. ЗИМА

Татарская народная песня

Подвижно

*p* *p*



46. КВАРТЕТ



СОЛО



ДУО



ТРИО



КВАРТЕТ



Музыкальный фрагмент с нотами и текстом:

Вено. ло. шилса ца. лый дом! Сил больше нет! Прокра. ты. та вы квар. тал!

### 47. ЛЕСТНИЦА

Музыкальный фрагмент с нотами и текстом:

Ле. сень ко. вверх ты. ко н. ду, сля. сьилн вниз бой. ко. бе. гу.

Лесной вверх  
Тако нду.

С лесном вниз  
Бойко бегу.

### 48. ОХОТНИК

Н. ПОТОНОВСКИЙ

Живо

Музыкальный фрагмент с нотами и текстом:

Раз, два, три, че. ты, ре, лять. Вы, шел зай. чик по. гу. лять. Царуг о.

Музыкальный фрагмент с нотами и текстом:

... хот. ник вы. бе. га. ат, гря. мо зай. чик на стре. ля. ат. Пыр!

Музыкальный фрагмент с нотами и текстом:

Пыр! Ой, ой, ой! У. мн. ра. ат зай. чик мой.

## 49. ГУЛИ

Колыбельная песня

Медленно. Певуче

Музыкальный фрагмент для фортепиано, состоящий из четырех систем. Каждая система имеет две стaves: верхний (мелодия) и нижний (аккомпанемент). В первой системе мелодия начинается с ноты G4, а аккомпанемент — с G2. Во второй системе мелодия переходит к нотам A4, B4, C5. В третьей системе мелодия переходит к нотам D5, E5, F5. В четвертой системе мелодия переходит к нотам G5, A5, B5. В конце четвертой системы мелодия заканчивается на ноте G5, а аккомпанемент — на ноте G2.

Ба. ю, ба. ю, лю. ли, при. ле. ле. ли гу. ли.

Ба. ю, ба. ю, лю. ли! Вот ма. ма, а гу. ли!

Се. ли гу. ли на кро. вать, ста. ли гу. ли вор. ко. вать.

Па. ра. стельте вор. ко. вать, не ма. шай. те дет. кам спать!

Остаточное

Ба. ю, ба. ю, лю. ли... Др. ти все ус. ну. ли... Улетели гули...

Баю, баю, люли,  
 Прилетели гули,  
 Сели гули на кровать,  
 Стали гули ворковать.  
 Баю, баю, люли...  
 «Миленькие гули,  
 Перестаньте ворковать,  
 Не мешайте детям спать!»  
 Баю, баю, люли,  
 Вот испорзили гули.  
 Сели гули под кровать,  
 Стали громко ворковать.  
 Баю, баю, люли...  
 «Вот какие гули!  
 Перестаньте ворковать,  
 Не мешайте детям спать!»  
 Баю, баю, люли,  
 Выпорзили гули,  
 Сели снова на кровать,  
 Стали тихо ворковать.  
 Баю, баю, люли...  
 Дать все уснули...  
 Улетели гули...

## 50. ЭТЮД

Г. БЕРЕНС, соч. 62 №11

Медленно

Ученики:

Музыкальный фрагмент для фортепиано, состоящий из двух систем. Каждая система имеет две стaves: верхний (мелодия) и нижний (аккомпанемент). В первой системе мелодия начинается с ноты G4, а аккомпанемент — с G2. Во второй системе мелодия переходит к нотам A4, B4, C5. В третьей системе мелодия переходит к нотам D5, E5, F5. В четвертой системе мелодия переходит к нотам G5, A5, B5. В конце четвертой системы мелодия заканчивается на ноте G5, а аккомпанемент — на ноте G2.

6

First system of a musical score for piano. It consists of two staves. The upper staff is in treble clef and the lower staff is in bass clef. Both staves contain a melodic line with eighth notes, grouped by slurs. The music is marked with a piano dynamic (p) at the beginning of the lower staff.

Second system of a musical score for piano, featuring vocal parts. It consists of four staves. The top two staves are for the student (Ученик) and the bottom two for the teacher (Учитель). The tempo is marked "Живо" (Allegro) above the first staff. The student's part is in treble clef, and the teacher's part is in bass clef. Both parts feature melodic lines with slurs. The piano dynamic (p) is indicated at the start of the first staff.

Third system of a musical score for piano, consisting of three staves. The top two staves are in treble clef and the bottom staff is in bass clef. The music continues with melodic lines and slurs, maintaining the piano dynamic (p) indicated at the beginning of the top staff.



### 51. МАЛЕНЬКАЯ ПОЛЬКА

Д. КАБАЛЕВСКИЙ

*Alligretto* [Подвижно]



## 52. КИТАЙСКАЯ МЕЛОДИЯ

А. ГЕДИМЕ

Moderato (Умеренно)

Musical score for 'Chinese Melody' (Китайская мелодия) by A. Gedime. The score is written for piano and consists of three systems of two staves each. The tempo is marked 'Moderato (Умеренно)'. The first system includes a dynamic marking of *f* and a *V* marking. The second system includes a *V* marking and a dynamic marking of *mf*. The third system includes a *stacc.* marking. The music is in a key with one flat and a 3/4 time signature.

## 53. В МОЕМ ПРЕКРАСНОМ ЗАМКЕ

Испанская детская песня

Musical score for 'In My Beautiful Castle' (В моем прекрасном замке), an Spanish children's song. The score is written for piano and consists of two systems of two staves each. The music is in a key with one flat and a 3/4 time signature. The melody is characterized by a rhythmic pattern of eighth and sixteenth notes.

## 54. ЧИЖИКИ

Живо

(Аналог)

Му-жи, Чи-жики, где ты был? Я всю зиму вылетел из сил.

Где ты кло-вил за мо-мент? Вылетел в водо-дну-му тил. Что ты, Чи-жики,

по-ку-дент? Я всю зиму пробо-лел. Чем же кло-точ-ка пло-хат

Ведь не, во-ля так горь-ка! Чижик, то, чашь и нам сю-да! Ой! Да, да, да,

да, да, да! Ну-ка, Чи-жики, вы-ле-тай! Да, да, да, да, да, да!

Л. БЕТХОВЕН

Vivace [Живо]





ДЕС ОКТАВИ



М А Л А Я О К Т А В А

### 57. ЗАИНЬНА

А. ГЕДУКЕ

Moderato (Умеренно)

The musical score is written for piano and consists of three systems. Each system has a treble and bass clef staff. The first system begins with a piano (*p*) dynamic marking. The second system includes a mezzo-forte (*mf*) dynamic marking. The piece concludes with a double bar line at the end of the third system.

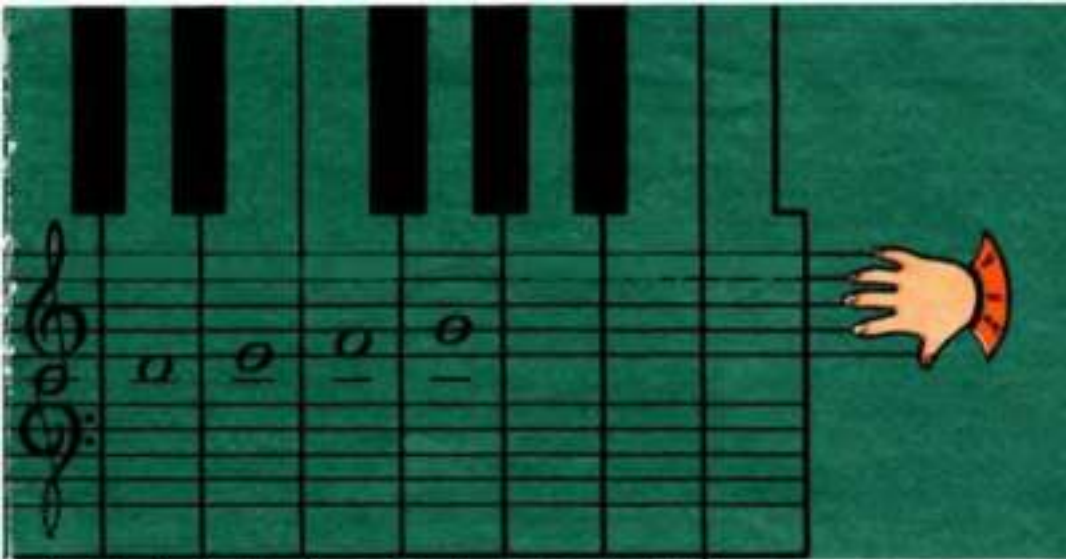

П Е Р В А Я О К Т А В А

### 58. ДОЖДИН НАКРАПЫВАЕТ

АН. АЛЕКСАНДРОВ

Умеренно

Музыкальная партитура для фортепиано, состоящая из трех систем. Каждая система содержит две стaves (верхний и нижний регистры). Музыка написана в тональности ля-бемоль мажор (два бемоля) и 4/4 такта. Динамические и темповые указания: *p*,  *cresc.*, *f*, *dim.*, *p*.

# 59. ВОЛЖСКАЯ ПРИПЕВКА

М. ЧЕРЕМУХИН

Широко

*mf* *p* *f* *p*

# 60. В ПОХОД

Т. САЛЮТРИНСКАЯ

Воинственно

*f* *p* *rit* *a tempo* *pp*

## 61. КУКУШКА И ПЕРЕПЕЛ

А. ГЕДРИЕ

Moderato (Умеренно)

Ну, ку! Ну, ку! Ну, ку! В пе- су ку куш ка жи-  
 вет. Гнез- да о на не вьет - и чу жды ва.  
 -цо кро- дет. Ну, ку! Ну, ку! - весь день кри.  
 -чать ку- кушко не лось. Ну, ку! - о на по- ет.  
 да, таа са- же зо, вьет. dim. О не роко в роко  
 на гру.  
 -стат... Ну, ку! - на пранюкрн, чет... *pp* Лес- мор, чет...

\*) В партии правой руки выносятся концы перьев.



# весенняя

Вторая часть

Приди, весна, и снова  
 Пусть реки оживут,  
 Под шум ручья лесного.  
 Цветы в лесу цветут!

Гитара [Весело]

В. А. МОЦАРТ

legato

*mf*

*p*

## 62. ВЕСЕННЯЯ

Перед партией

Пусть нас с солнцем вместе  
Разбудит лютый гам,  
Мы станем бегать с песней  
По рощам и лугам.



В. А. МОЦАРТ

Allegro [Весело]

A musical score for piano, consisting of four systems of staves. Each system has a treble and bass clef. The first system includes dynamic markings *mf* and *legato*. The second system continues the melody. The third system includes a *mf* marking. The fourth system concludes with a *p* marking. The music is in a 3/4 time signature and features a lively, spring-like character.

### 63. МАЛЕНЬКИЙ БАРАБАНИЩИН

Немецкая революционная песня

Русский текст М. Светлова

Обработка А. Давиденко

Ученики:

Темп марша

Мы шли под гро- хот ка- но- на- ды, мы

Учитель:

Темп марша

смер- ти смот- ре- ли в ли- цо. Вла-

ред про- ды- га- лись от- ре- ды стар- та. нов, цв, см, дык бой

Музыкальный фрагмент с вокальными партиями и фортепиано. Вокальные партии на двух станах. Фортепиано имеет две партии: правую и левую руки.

Музыкальный фрагмент с вокальными партиями и фортепиано. Вокальные партии на двух станах. Фортепиано имеет две партии: правую и левую руки.

1. Мы шли под грозы канонады,  
Мы смерти смотрели в лицо,  
Вперед продвигались отряды  
Спартанские, смелых бойцов. } 2 раза

3. Однажды ночью на привале  
Он пасно веселую пел,  
Но, пулей вражеской сражен-  
ный, } 2 раза  
Пропеть до конца не успел.

2. Среди нас был юный барабанщик,  
В атаку он шел вперед,  
С веселым другом барабаном,  
С огнем большевистским в груди. } 2 раза

4. С утихой юный барабанщик  
На землю сырую упал;  
И сплел наш юный барабанщик,  
Его барабан замолчал... } 2 раза

5. Промчались годы боевые,  
Скончен наш славный поход,  
Погиб наш юный барабанщик,  
Но песня о нем не умрет. } 2 раза



## 64. ПЕСНЯ О ВОТРЕЧНОМ

Вторая часть

Д. ШОСТАКОВИЧ

Allegretto. [Полнижно]

mf

mf

mf

mp cresc.

## 64. ПЕСНЯ О ВСТРЕЧНОМ

Первая часть

Д. ШОСТАКОВИЧ

Allegretto [Полножизно]

*mf*

*mf*

*mp*

*mp*

*mf cresc.* *f*



## 65. СЛОВАЦКАЯ НАРОДНАЯ ПЕСНЯ

Вступ. часть

*Allegro* [Скоро]





## 65. СЛОВАЦКАЯ НАРОДНАЯ ПЕСНЯ

Первая партия

Allegro [Скоро]

## 66. СМЕЛО, ТОВАРИЩИ, В НОГУ!

Русская революционная песня

Второе партно

В темпе марша

Musical score for the second part of the song. It consists of three systems of piano accompaniment. Each system has a treble and bass clef. The first system starts with a piano (p) dynamic marking. The music is in 2/4 time and features a rhythmic pattern of eighth and quarter notes. There are some fingerings indicated by numbers 1-5. The second system continues the melody and accompaniment. The third system concludes the piece with a double bar line and repeat dots.

Смело, товарищи, в ногу!  
Духом окрепнем в борьбе.

## 67. СЛЕТИ К НАМ, ТИХИЙ ВЕЧЕР

Слети к нам, тихий вечер,  
На мятные поля.

Выразительно

Musical score for the song. It consists of two systems of piano accompaniment. Each system has a treble and bass clef. The first system starts with a piano (p) dynamic marking. The music is in 3/4 time and features a melodic line in the treble clef and a supporting bass line. There are some fingerings indicated by numbers 1-5. The second system continues the melody and accompaniment, ending with a double bar line and repeat dots.

## 66. СМЕЛО, ТОВАРИЩИ, В НОГУ!

Русская революционная песня

Первое партыя

В темпе марша

The musical score for 'СМЕЛО, ТОВАРИЩИ, В НОГУ!' is written for piano. It consists of three systems of staves. The first system has a treble clef and a common time signature. The second system has a bass clef. The third system has a treble clef. The music is marked with a forte 'f' dynamic. The score includes various rhythmic patterns, including eighth and sixteenth notes, and rests.

В царство свободы дорогу | 2 раза  
Грудью проложим себе!

## 67. СЛЕТИ К НАМ, ТИХИЙ ВЕЧЕР

Тебе поем мы песню,  
Вечерней заре.

Выразительно

The musical score for 'СЛЕТИ К НАМ, ТИХИЙ ВЕЧЕР' is written for piano. It consists of two systems of staves. The first system has a treble clef and a common time signature. The second system has a bass clef. The music is marked with a piano 'p' dynamic. The score includes various rhythmic patterns, including eighth and sixteenth notes, and rests.

## §1. МЕТРИЧЕ ОКТАВЫ

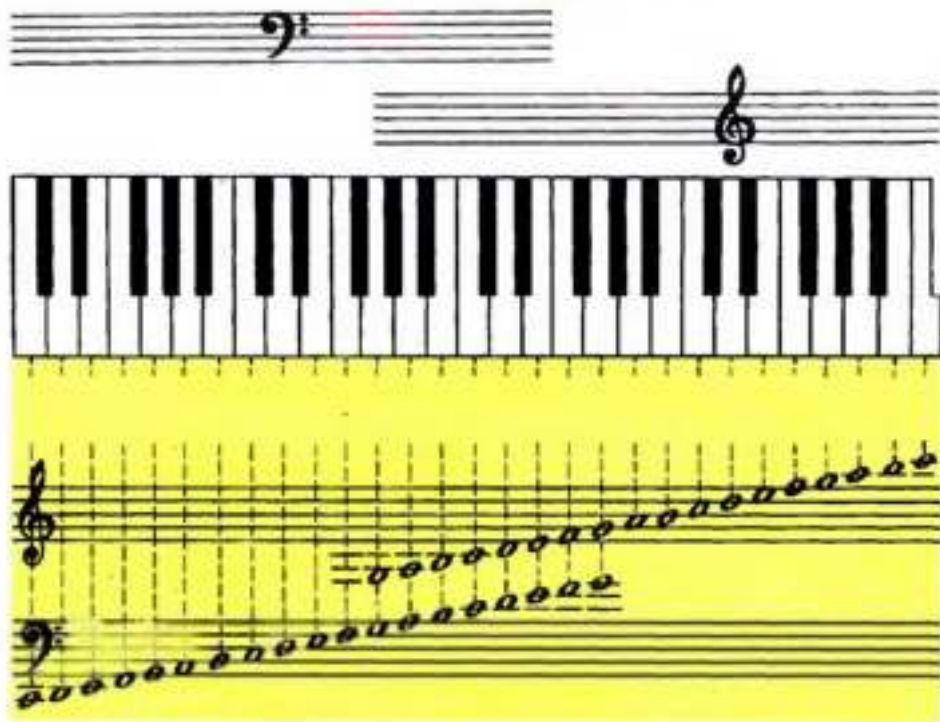

На страничке этой  
Несколько вопросов.

И давать ответы  
Потомнее просим.

### Легкие вопросы

1. Где на рисунке **си-бемоль**? Посчитай, сколько раз он тут встречается!
2. Сколько **си-бемолей** на всей клавиатуре!
3. Найди на рисунке **фа-диез**. Сколько раз он тут встречается!
4. А сколько **фа-диезов** на всей клавиатуре!

### Трудный вопрос

В группе из трех черных клавиш найди среднюю.  
Как она называется?

### Очень трудные вопросы

1. Где на клавиатуре находятся **до-бемоль** и **фа-бемоль**!
2. Где на клавиатуре **ми-диез** и **си-диез**!

Вопросам нашим пришел конец.  
Кто верно ответил, тот молодец!



## 69. ЭТЮД

Е. ПЕСИНА

Подвижно

*f*

*f*

*mf* *p*

*f*





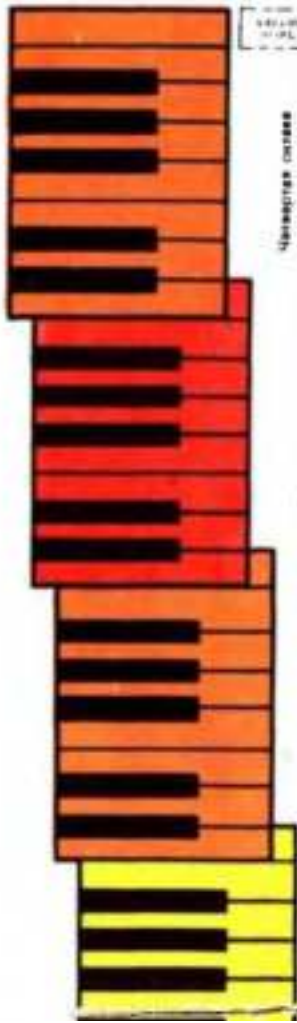

480-000  
11-12

Четвертый октава

Третий октава

Второй октава

Первый октава

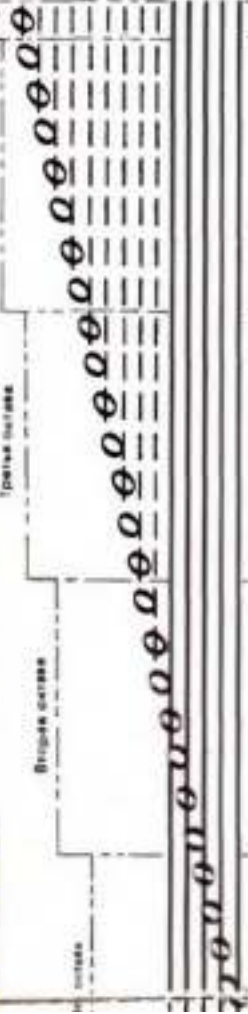





## 72. НЕВЯДАННЫЙ СКРИПЧАК

Стихи Д. КВИТНО

Перевод М. Светлова

Я разломал коробочку,  
Фанерный сундучок,  
Совершенно на скрипочку  
Коробочек бочок.  
Я к веточке приладил  
Четыре волоска,  
Никто еще не видывал  
Подобного смычка.

Прикладывал, настраивал,  
Работал день-деньской;  
Таня вышла скрипочка —  
На свете нет такой!  
В руках мои послушает,  
Играет и поет...  
И курочка задумалась  
И зерен не клюет.

Играй, играй же, скрипочка!  
Трай-ля, трай-ля, трай-ля!  
Стелкает с пальца музыка,  
Терзается адала,  
И воробьи чиркают,  
Кричат наперебой:  
«Какое наслаждение  
От музыки такой!»

Задрал котенок голову,  
Лошадки мчатся вскачь.  
Откуда он! Откуда он —  
Невыданный скрипач!  
Трай-ля! Замякла скрипочка...  
Четырнадцать цыплет,  
Лошадки и воробушки  
Меня благодарят.

Не спал, не выпечкал,  
Бережно несу.  
Маленькую скрипочку  
Спрячу я в лесу,  
На высоком дереве,  
Посреди ветвей,  
Тыко дремлет музыка  
В скрипочке моей.



## 73. ПЕЧА

из симфонической сказки «Пегги и Волк»

Переложение С. Стелтневского

С. ПРОКОФЬЕВ

Andantino (Неторопливо)

First system of the musical score. It consists of two staves: a treble clef staff (I) and a bass clef staff (II). The tempo is marked 'Andantino (Неторопливо)'. The treble staff begins with a piano (*p*) dynamic and features a melodic line with slurs and accents. The bass staff begins with a piano (*p*) dynamic and a *legato* marking, featuring a steady eighth-note accompaniment. Below the bass staff, there are rhythmic markings: ♩, ♩, ♩, ♩, ♩, ♩, ♩, ♩, with asterisks between the second, fourth, sixth, and eighth notes.

Second system of the musical score. It consists of two staves: a treble clef staff (I) and a bass clef staff (II). The treble staff continues the melodic line with slurs and accents, including a *mf* dynamic marking. The bass staff continues the eighth-note accompaniment. Below the bass staff, there are rhythmic markings: ♩, ♩, ♩, ♩, ♩, ♩, ♩, ♩, with asterisks between the second, fourth, sixth, and eighth notes.

Third system of the musical score. It consists of two staves: a treble clef staff (I) and a bass clef staff (II). The treble staff continues the melodic line with slurs and accents. The bass staff continues the eighth-note accompaniment. Below the bass staff, there are rhythmic markings: ♩, ♩, ♩, ♩, ♩, ♩, ♩, ♩, with asterisks between the second, fourth, sixth, and eighth notes.

Музыкальный фрагмент, состоящий из двух систем. Каждая система содержит две стaves: верхнюю (сочинительский) и нижнюю (контрабасную). В начале каждой системы есть динамический знак *p*. В первой системе под нотами на нижнем стave присутствуют пометки *dim* и *p*. В конце каждой системы есть три аккорда, обозначенные как *2a* \*.

### 74. КОШКА

из симфонической сюиты «Пять и Волки»

Переложение С. Станглеского

С. ПРОКОФЬЕВ

*Moderato* [Умеренно]

Музыкальный фрагмент, состоящий из двух систем. Каждая система содержит две стaves: верхнюю (сочинительский) и нижнюю (контрабасную). В начале каждой системы есть динамический знак *p*. В первой системе под нотами на нижнем стave присутствуют пометки *Moderato* [Умеренно] и *p*. В конце каждой системы есть три аккорда, обозначенные как *2a* \*.

## 75. ЭТЮД

Е. ГИЭСИНА

Умеренно



## 76. ТАМБУРИН

Пореповише М. Мейчик

НС РАМО

The musical score is written for piano and consists of six systems of staves. Each system includes a treble clef staff with a melody line and a bass clef staff with a harmonic accompaniment. The music is in 2/4 time and features various rhythmic patterns and fingerings indicated by numbers 1-5. The piece concludes with the word 'Конец' (The End) written above the final staff.

Повторить с начала  
до слова „Конец“



## 77. СПИ, МОЙ ХОРОШИЙ

Вторая партия

Д. ШОСТАКОВИЧ

Moderato (Умеренно)

The image displays a musical score for the second part of the piece "Sleep, My Dear" (Спи, мой хороший) by Dmitri Shostakovich. The score is written for piano and is divided into five systems. The tempo is marked "Moderato (Умеренно)". The key signature is one sharp (F#), and the time signature is 3/4. The score begins with a piano (p) dynamic and features a melodic line in the right hand and a harmonic accompaniment in the left hand. The first system includes a piano (p) dynamic marking. The second system includes a mezzo-forte (mf) dynamic marking. The third system includes a piano (p) dynamic marking. The fourth system includes a piano (p) dynamic marking. The fifth system includes a dim. (diminuendo) dynamic marking. The score concludes with a double bar line.

# 77. СПИ, МОЙ ХОРОШИЙ

Песня на стихи

Д. ШОСТАКОВИЧ

Модерато (Умеренно)

The image displays a musical score for the piece "Sleep, My Dear" (Спи, мой хороший) by Dmitri Shostakovich. The score is written for piano and is divided into five systems. Each system consists of a right-hand staff (treble clef) and a left-hand staff (bass clef). The key signature is two sharps (F# and C#), and the time signature is 3/4. The tempo is marked "Moderato (Умеренно)".

The score includes various musical notations such as notes, rests, and dynamic markings. The dynamics are marked as *p* (piano) at the beginning, *mf* (mezzo-forte) in the second system, and *dim* (diminuendo) in the fifth system. There are also slurs and phrasing marks throughout the piece. The left hand features a consistent rhythmic accompaniment of eighth notes, while the right hand has a more melodic line with some rests.

78. **ЇХАВ КОЗАК ЗА ДУНАЙ**

Українська народна пісня

Вторий партія

В. ЗОЛОТАРЕВ

Умеренно

First system of the musical score. It consists of two staves: a treble clef staff and a bass clef staff. The treble staff begins with a piano (*p*) dynamic marking. The bass staff begins with a *legato* marking. The music is in 4/4 time and features a steady, rhythmic accompaniment.

Second system of the musical score, continuing the two-staff arrangement. The treble staff continues with chords and single notes, while the bass staff provides a consistent rhythmic foundation with eighth and quarter notes.

Third system of the musical score. The treble staff includes a *rit.* (ritardando) marking towards the end of the system. The bass staff continues with its rhythmic accompaniment.

Fourth system of the musical score. The treble staff includes an *mf* (mezzo-forte) dynamic marking. The system concludes with a fermata over a chord in both the treble and bass staves.

# 78. ЁХАВ КОЗАК ЗА ДУНАЙ

Украинская народная песня

Первая партия

В. ЗОЛОТАРЕВ

Умеренно

The first system of the piano score consists of two staves. The upper staff is a treble clef with a whole rest. The lower staff is a bass clef with a piano (*p*) dynamic marking. The melody is written in a 3/4 time signature and features a series of eighth notes with fingerings 1, 3, 4, 2, 3, 1, 2, 1. A slur covers the first six notes.

The second system continues the piano score. The upper staff has a whole rest. The lower staff continues the melody with a mezzo-forte (*mf*) dynamic marking. The notes are eighth notes with fingerings 1, 2, 3, 4, 2, 3, 1, 2. A slur covers the first six notes.

The third system of the piano score. The upper staff has a whole rest. The lower staff has a piano (*p*) dynamic marking. The melody continues with eighth notes and fingerings 1, 2, 3, 4, 2, 3, 1, 2. A slur covers the first six notes. The word *rit.* is written above the staff.

The fourth system of the piano score. The upper staff has a whole rest. The lower staff has a forte (*f*) dynamic marking. The tempo is marked *a tempo*. The melody continues with eighth notes and fingerings 1, 2, 3, 4, 2, 3, 1, 2. A slur covers the first six notes.

Grönan rapun

The first system of the musical score consists of two staves. The upper staff is in treble clef and contains a melodic line with several slurs and a dynamic marking of *rit.* (ritardando) above the third measure. The lower staff is in bass clef and provides a harmonic accompaniment with chords and some moving lines.

The second system continues the piece. The upper staff features a more active melodic line with many slurs and a dynamic marking of *p* (piano) at the beginning. The lower staff continues with a steady accompaniment.

The third system shows a change in the upper staff's texture, with a series of slurs and a dynamic marking of *f* (forte) above the first measure. The lower staff accompaniment remains consistent.

The fourth system features a melodic line in the upper staff with a dynamic marking of *f* (forte) above the first measure. The lower staff accompaniment continues with a steady rhythm.

The fifth system concludes the piece. The upper staff has a dynamic marking of *p* (piano) at the start and a *rit.* (ritardando) marking above the first measure. The lower staff accompaniment ends with a final chord and a fermata.

Первая часть

*rit.*

The first system of music consists of two staves. The upper staff contains a melodic line with a long slur over the first four measures and a more complex rhythmic pattern in the fifth measure. The lower staff provides a harmonic accompaniment with a steady eighth-note pattern. A piano (*p*) dynamic marking is placed below the first measure of the lower staff. A *rit.* marking is positioned above the second measure of the upper staff.

*a tempo*

The second system continues the piece with two staves. The upper staff features a series of eighth-note chords, each with a finger number (1, 2, 3) above it. The lower staff continues with a similar eighth-note accompaniment. A piano (*p*) dynamic marking is located at the beginning of the lower staff. The tempo is marked *a tempo* above the first measure of the upper staff.

The third system shows two staves of music. The upper staff has eighth-note chords with fingerings (1, 2, 3) indicated. The lower staff maintains the eighth-note accompaniment. The system concludes with a double bar line.

The fourth system consists of two staves. The upper staff contains eighth-note chords with fingerings (1, 2, 3). The lower staff has a steady eighth-note accompaniment. A mezzo-forte (*mf*) dynamic marking is placed at the start of the lower staff. The system ends with a double bar line.

*rit.*

The fifth system is the final system on the page, consisting of two staves. The upper staff has eighth-note chords with fingerings (1, 2, 3). The lower staff has an eighth-note accompaniment. A piano (*p*) dynamic marking is at the beginning of the lower staff. A *rit.* marking is above the second measure of the upper staff. The system concludes with a double bar line.

## 79. У КАЖДОГО СВОЙ МУЗЫКАЛЬНЫЙ ИНСТРУМЕНТ

Эстонская народная песня

Перевод М. Ивансен

Обработка Х. Кырангса

Взял вольтык наш сосед — он играл, а с ним, пых, пых;

он играл, а: ты-ри-пых! Звук ты-ри-пых, ты-ри-пых!



1. Взял вольтык наш сосед —  
Он играет с малых лет;  
Он играет: ты-ри-пых!  
Звук ты-ри-пых!

Припев:

Пых, пых, пых, ты-ри-пых, пых,  
Пых, пых, пых, ты-ри-пых, пых!

2. Сама Сууз дудку брал,  
Танцы всякие играл;  
Польку, вальсы и кадрили,  
Ты-ри-пых, ты-ри-пых!  
Припев

3. Слышит песню весь лужок —  
Это Юну взял роман,  
Все дружки плясать пришли,  
Ты-ри-пых, ты-ри-пых!  
Припев



Музыкальный фрагмент с нотами и текстом:

Пыль, пыль, пыль, ты-ри-ляль, пыль, пыль, пыль, ты-ри-ляль, пыль.

Музыкальный фрагмент с нотами и текстом:

Пыль, пыль, пыль, ты-ри-ляль, пыль, пыль, пыль, ты-ри-ляль!



4. Пота Пайсту взял скарпель,  
Он на ней выводит трель.  
Плачет парень — поднял пыль,  
Сам играет: ты-ри-ляль!..

5. Все танцуем, все поем,  
Все играем — кто на чем!  
Все играем, все поем,  
Ты-ри-ляль! — кто о чем!

Припев: Пыль, пыль, пыль, ты-ри-ляль, пыль,  
Пыль, пыль, пыль, ты-ри-ляль, пыль!



80. РАДУГА

Слова М. ПЛЯЦКОВСКОГО

*Allegro moderato* [Умеренно скоро]

Ра-ду-га, ра-ду-га, ра-ду-га-ду-га

ве-се-ло, радостно светит над землею! Дожди проше-ли



Вот бы нам с тобой в теплый пруд скачутся, как знойной снежкою на сыни с горки вниз быстро так что



ра-ду-га-ду-га

искоряя радостно в небесах сила. И дожди проше-ли! Хороши! Так светло и жарко



А. ГЕДИКЕ

Та-ак све-тло во-круг, и свер-ка-ет, весь в рос-ни-ках се-реб-ри-стый лу-г.



Мсь-Ээ до-го-ней, не оста-вай! Ра-ду-га, ра-ду-га,



свер-ка-ет, весь в рос-ни-ках се-реб-ри-стый лу-г. Мы по-ем!



Ра-ду-га, ра-ду-га,  
ра-ду-га-ду-га  
ве-село, ра-до-стно  
све-тит над зем-лею!

До-ждь про-шел! Хо-ро-шо!  
Та-к све-тло во-круг,  
и свер-ка-ет,  
весь в рос-ни-ках,  
се-реб-ри-стый лу-г.

Вот бы нам  
с той ду-ги  
в те-п-лый пруд скатить-ся,  
как зно-й сне-жно-ю  
на сне-гах  
с го-рки вниз —  
бы-стро та-к,  
что дар-и-сь!  
Эй, до-го-няй,  
не оста-вай!  
Ра-ду-га, ра-ду-га,  
ра-ду-га-ду-га  
ис-коро-и ра-до-стно  
в не-бо рас-сы-ла-ет.

До-ждь про-шел! Хо-ро-шо!  
Та-к све-тло во-круг,  
и свер-ка-ет,  
весь в рос-ни-ках,  
се-реб-ри-стый лу-г.

Мы  
по-ем!



## 81. В САДНІКЕ

С. МАЙНАПАР

Алlegro [Скоро]

The musical score is written for piano and consists of six systems of two staves each (treble and bass clef). The tempo is marked "Алlegro [Скоро]". The score includes various musical notations such as dynamics (p, mf, f, cresc.), articulation (accents, slurs), and phrasing marks. The piece concludes with a double bar line and a fermata over the final chord.

## №2. ВЕНГЕРСКАЯ ПЕСНЯ

Lento (Спокойно)

Музыкальный фрагмент №2 «Венгерская песня» в жанре «Лето» (Спокойно). Состоит из трех систем нот. Первая система начинается с динамического маркера *f*. Вторая система содержит маркер *dim.* Третья система заканчивается маркером *pp* и имеет закрывающую скобку. Музыка записана для фортепиано в тональности G-бемоль мажор, 2/4 такта.

## №3. ПЬЕСА

Б. БАРТОК

Allegro moderato (Умеренно скоро)

Музыкальный фрагмент №3 «Пьеса» в жанре «Аллегро умеренно» (Умеренно скоро). Состоит из трех систем нот. Первая система начинается с динамического маркера *f*. Музыка записана для фортепиано в тональности G-бемоль мажор, 2/4 такта.

## 84. ЭТЮД

Живо, бодро

Л. ШВЕТТЕ, соч. 160 № 17



## 85. ПЬЕСА

S. BARTOK

Andante (He cpeua)

*p*

*pp*

*sf*

*smorzando*

## 86. НАН У НАШИХ У ВОРОТ

Русская народная песня

*Allegretto* (Поллино) Вторая партия А. ЖИВЦОВ

Musical score for piano, consisting of two systems of staves. The first system includes a treble clef staff with a key signature of one sharp (F#) and a common time signature (C). The second system includes a bass clef staff. Dynamics include *p* (piano), *f* (forte), *mf* (mezzo-forte), and *rit.* (ritardando). Fingerings are indicated by numbers 1-5. The score is for the second part of the piece.



## 87. ЛЮБОПЫТНАЯ КУРОЧКА

*Allegro moderato* (Умеренно скоро)

Л. ШМИТТЕ, соч. 160, № 4

First system of the musical score for 'Lyubopytnaya Kurochka'. It features a treble clef staff with a key signature of one sharp (F#) and a common time signature (C). The lyrics are: **Со- га- за ку- роч- ка в но- шки да- ре,**

Second system of the musical score for 'Lyubopytnaya Kurochka'. It features a treble clef staff with a key signature of one sharp (F#) and a common time signature (C). The lyrics are: **Вдруг ей под но- ги ска- тил ся о- рек.**



# №6. НАН У НАШИХ У ВОРОТ

Русская народная песня

Первая партия

А. ЖИВЦОВ

*Allegretto* (Подвижно)

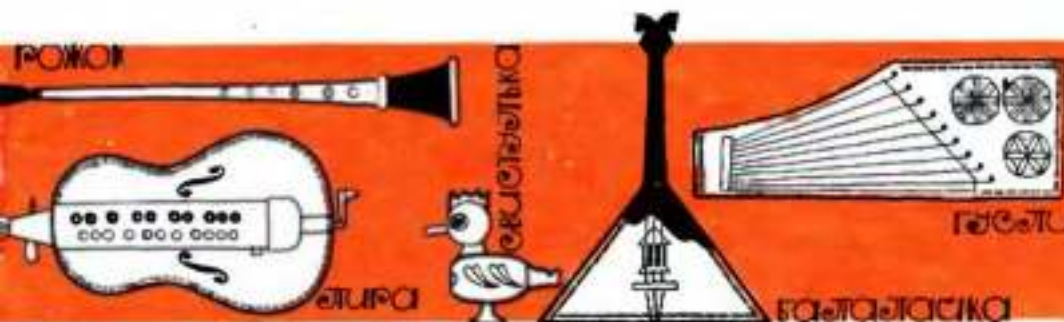

Клю- ну- ла ку- ри- ца клю- ван с- рех,—

под- ля- ли ку- роч- ку ку- ри на снел...  
 1. 2. 3. 4. 5. 6. 7. 8. 9. 10. 11. 12. 13. 14. 15. 16. 17. 18. 19. 20. 21. 22. 23. 24. 25. 26. 27. 28. 29. 30. 31. 32. 33. 34. 35. 36. 37. 38. 39. 40. 41. 42. 43. 44. 45. 46. 47. 48. 49. 50. 51. 52. 53. 54. 55. 56. 57. 58. 59. 60. 61. 62. 63. 64. 65. 66. 67. 68. 69. 70. 71. 72. 73. 74. 75. 76. 77. 78. 79. 80. 81. 82. 83. 84. 85. 86. 87. 88. 89. 90. 91. 92. 93. 94. 95. 96. 97. 98. 99. 100.

## 88. МАРШ

Дж. КЛАРК

Tempo di marcia (В темпе марша)

*f*

*p*

*mf*

*f*

## 89. МЕНУЭТ

Х. ДЪБЛАР

Andantino [Петоропливо]

The first system of the musical score for 'Menuet' by Chopin. It consists of a grand staff with a treble and bass clef. The key signature is one sharp (F#) and the time signature is 3/4. The tempo is marked 'Andantino [Петоропливо]'. The first measure of the treble staff has a dynamic marking of *mf*. The bass staff has a *legato* marking. The music features a simple melody in the treble and a supporting bass line. Fingerings are indicated by numbers 1-5.

The second system of the musical score. It continues the melody and bass line from the first system. A repeat sign is present at the beginning of the second measure of the treble staff. A dynamic marking of *mp* appears in the second measure of the treble staff. The piece concludes with a double bar line at the end of the system.

The third system of the musical score. It continues the melody and bass line. The treble staff has a melodic line with some grace notes. The bass staff provides a steady accompaniment. Fingerings are clearly marked throughout.

The fourth system of the musical score. It continues the melody and bass line. A dynamic marking of *mf* is present in the second measure of the treble staff. The music maintains its simple, elegant character.

The fifth and final system of the musical score. It concludes the piece with a final melodic phrase in the treble staff and a corresponding bass line. The piece ends with a double bar line.

## 90. РИГОДОН

Allegro deciso [Скоро, решительно]

Г. ТЕЛЕМАН

mf

p

mp

mf

f

## 91. МЕНУЭТ

Moderato [Умеренно]

И. С. БАХ

p

mf

(1. 2.)

(1. 2.)

dim

First system of a piano score. The right hand plays a melodic line with eighth notes and quarter notes, starting with a *p* dynamic. The left hand provides a harmonic accompaniment with quarter notes. A *mf* dynamic marking appears in the second measure. A first ending bracket labeled (111) spans the final two measures.

Second system of the piano score. The right hand continues the melodic line. A *dim.* dynamic marking is present in the second measure. A first ending bracket labeled (112) spans the final two measures.

Third system of the piano score. The right hand features a more active melodic line with eighth notes. A *f* dynamic marking is present in the first measure.

Fourth system of the piano score. The right hand continues with eighth-note patterns. A *f* dynamic marking is present in the first measure.

Fifth system of the piano score. The right hand has a melodic line with quarter notes. A *mf* dynamic marking is present in the first measure.

Sixth system of the piano score. The right hand has a melodic line with quarter notes. A *f* dynamic marking is present in the second measure. A first ending bracket labeled (113) spans the final two measures. A *poco rit.* dynamic marking is present in the final measure.



## 92. МАЛЕНЬКАЯ СКАЗКА

А. ГРЕЧАНИНОВ

Moderato [Умеренно]

Музыкальный фрагмент, состоящий из трех систем нотной записи для фортепиано. Каждая система включает две стaves: верхнюю (треугольный дискант) и нижнюю (басовый дискант). Музыка написана в тональности G-бемоль мажор (два бемоля) и 4/4 такта. Динамика начинается с *mf* (mezzo-forte), переходит к *cresc.* (crescendo) в середине, и возвращается к *mf* в конце. В третьей системе присутствует указание *rall.* (rallentando) и *mf*.

*a tempo* *rall.*

*dim.* *p*

93. **МАРШ**

А. ГРЕЧАНИНОВ

Marciale [В характере марша]

*f* *f* non legato

*p*

## 94. МЯЧНИ

Л. ШИТТЕ, соч. 160, № 6

Allegretto (Подвижно)

Мя- чни ве- се- по сля- нал де в тра- ва гу-

-стой за- стра- Мил- се мом- ки

по до- ром- не - ки бы мя- чни не про- па-л...

## №95. НЕМЕЦКИЙ ТАНЕЦ

Л. БЕТХОВЕН

Allegretto (Подвижно)



96. ЭТЮД

И. БЕРКОВИЧ

Живо

Д. КАБАЛЕВСКИЙ

Allegro [ Скоро ]





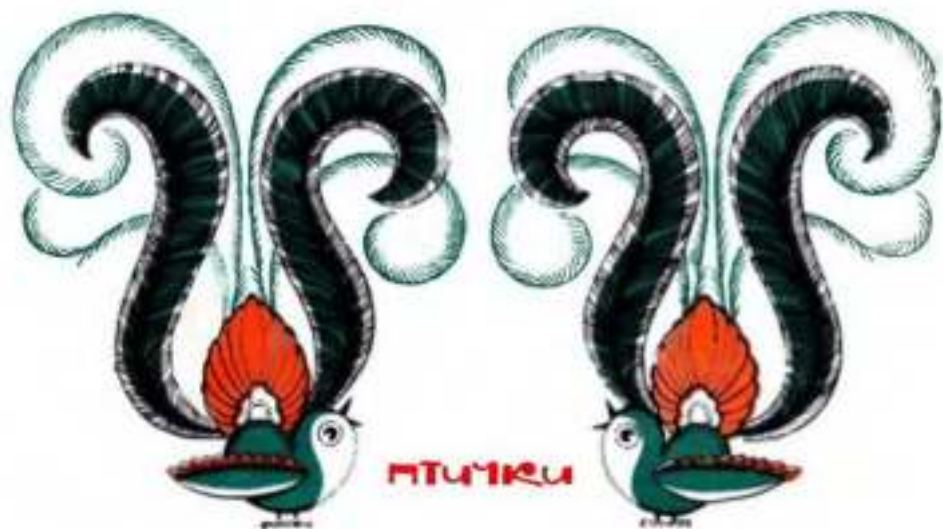

А. КАРАМАНОВ

*Allegretto* [Подвижно]

99. КОЛЫБЕЛЬНАЯ

Е. ГОЛУБЕВ

Andante [В спокойном движении]

## 100. ОСЕНЬ К НАМ ПРИШЛА

А. ГРЕЧАННИНОВ

Andantino (Петеропольно)

Тучки мне бе- жут, ра- ссы- паясь по жел- тым ли-

сткам от ра- ны юн- го, в кле- ны и до- ма-

ста и жу- ре- ны, в вет- лый край у- но- сит, ся,

там свер- ка- ет коп- ныш ко- сам ще- тым нок- рет, ся,

а легро *p* *rit.* *rit.*  
О- сень, о- сень груст- на, в сно- во и вам при- шла!

## 101. ГАВОТ

Переложение М. Майлова

Ф. ГОССЕК

First system of musical notation, measures 1-3. The piece is in 3/4 time with a key signature of one sharp (F#). The right hand features a melodic line with slurs and fingerings (1-2-3-4-5). The left hand provides a harmonic accompaniment with chords and single notes, including fingerings (1, 2, 3, 4, 5).

Second system of musical notation, measures 4-6. The right hand continues the melodic line with slurs and fingerings. The left hand accompaniment includes chords and single notes with fingerings (1, 2, 3, 4, 5).

Third system of musical notation, measures 7-9. The right hand has a melodic line with slurs and fingerings. The left hand accompaniment includes chords and single notes with fingerings (1, 2, 3, 4, 5). A double bar line is present at the end of measure 8.

Fourth system of musical notation, measures 10-12. The right hand continues the melodic line with slurs and fingerings. The left hand accompaniment includes chords and single notes with fingerings (1, 2, 3, 4, 5).

Fifth system of musical notation, measures 13-15. The right hand continues the melodic line with slurs and fingerings. The left hand accompaniment includes chords and single notes with fingerings (1, 2, 3, 4, 5). The piece concludes with a double bar line at the end of measure 15.

## 102. ВОЛЫНКА

И. С. БАХ

Moderato [ Умеренно ]

The image displays a musical score for a piece titled "102. ВОЛЫНКА" by J.S. Bach, marked "Moderato [ Умеренно ]". The score is written for piano and consists of six systems of two staves each (treble and bass clef). The key signature is one sharp (F#) and the time signature is 3/4. The piece features a variety of dynamics, including piano (*p*), forte (*f*), and mezzo-forte (*mf*), as well as a ritardando (*rit.*) marking. The music is characterized by intricate melodic lines and rhythmic patterns, typical of Bach's keyboard works. The score includes numerous slurs, ties, and fingering indications.



## 103. ТИРОЛЬСКАЯ ПЕСНЯ

Л. КЕЛЕР

Allegro moderato (Умеренно подвижно)

The musical score is arranged in two systems, each with a piano (piano) part on the left and a violin part on the right. The piano part is written in G major and 3/4 time, featuring a steady accompaniment of chords and eighth notes. The violin part is written in G major and 3/4 time, featuring a melodic line with slurs and accents. The score includes dynamic markings such as *mf*, *p*, and *f*, and articulation marks like accents and slurs. The piece concludes with a double bar line.



### 104. СЛАВЯНОКИЙ ТАНЕЦ

Второй вариант

А. ДВОРЖАК

*Allegro scherzando* [ Скоро, шутливо ]

Музыкальный фрагмент для фортепиано, состоящий из трех систем нот. Первая система начинается с динамического маркера *f* в левой руке и *p dolce* в правой. Вторая система продолжает мелодический рисунок. Третья система включает динамические изменения: *accel.* (ускорение), *cresc.* (усиление), *rit.* (замедление), *dim.* (ослабление) и *p* (пиано).



### 104. СЛАВЯНСКИЙ ТАНЕЦ

Первая часть

А. ДВОРЖАК

*Allegro scherzando* [Скоро, шутливо]

МУЗЫКАЛЬНЫМ

АРФА

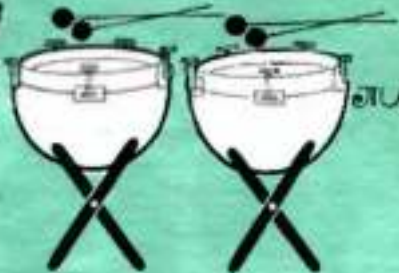

ТАБАКИ

ФАГОТ



ТРУБА



КЛАРИНЕТ



ТУБА



СКРИПКА



МАНДИЛИНА



ГИТАРА

ИНСТРУМЕНТЫ



КЛАРИНЕТ



ФЛЮТ

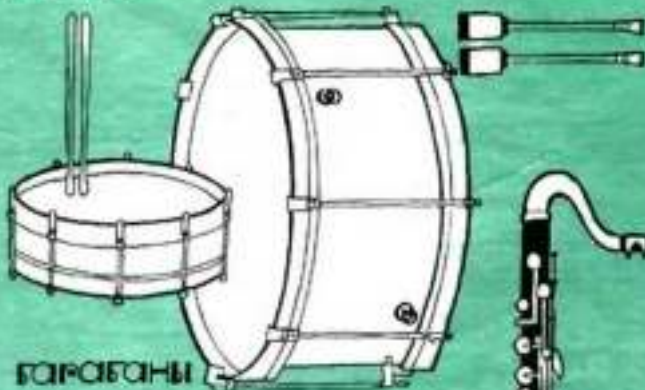

БАРАБАНЫ



ТРУБЫ

САКСОФОН



ТАРЕЛКИ



КОНТРАБАС



ВЬЮЛОНЧЕЛЬ



## 105. СЕДЬМАЯ СИМФОНΙΑ

Отрывок

Вторая часть

С. ПРОКОФЬЕВ

Moderato (Умеренно)

The musical score consists of four systems of piano and bass staves. The first system begins with a piano (*f*) dynamic and a *mf* dynamic. The second system starts with a piano (*p*) dynamic. The third system includes a *rit.* (ritardando) marking. The score features various musical notations including slurs, ties, and dynamic markings.

## 105. СЕДЬМАЯ СИМФОНИЯ

Отрывок

Первая часть

С. ПРОКОФЬЕВ

*Moderato* [Умеренно]

$mf$  *espress.*  
 1 2 3 4 5 6 7 8 9 10 11 12 13 14 15 16 17 18 19 20 21 22 23 24 25 26 27 28 29 30 31 32 33 34 35 36 37 38 39 40 41 42 43 44 45 46 47 48 49 50 51 52 53 54 55 56 57 58 59 60 61 62 63 64 65 66 67 68 69 70 71 72 73 74 75 76 77 78 79 80 81 82 83 84 85 86 87 88 89 90 91 92 93 94 95 96 97 98 99 100 101 102 103 104 105 106 107 108 109 110 111 112 113 114 115 116 117 118 119 120 121 122 123 124 125 126 127 128 129 130 131 132 133 134 135 136 137 138 139 140 141 142 143 144 145 146 147 148 149 150 151 152 153 154 155 156 157 158 159 160 161 162 163 164 165 166 167 168 169 170 171 172 173 174 175 176 177 178 179 180 181 182 183 184 185 186 187 188 189 190 191 192 193 194 195 196 197 198 199 200 201 202 203 204 205 206 207 208 209 210 211 212 213 214 215 216 217 218 219 220 221 222 223 224 225 226 227 228 229 230 231 232 233 234 235 236 237 238 239 240 241 242 243 244 245 246 247 248 249 250 251 252 253 254 255 256 257 258 259 260 261 262 263 264 265 266 267 268 269 270 271 272 273 274 275 276 277 278 279 280 281 282 283 284 285 286 287 288 289 290 291 292 293 294 295 296 297 298 299 300 301 302 303 304 305 306 307 308 309 310 311 312 313 314 315 316 317 318 319 320 321 322 323 324 325 326 327 328 329 330 331 332 333 334 335 336 337 338 339 340 341 342 343 344 345 346 347 348 349 350 351 352 353 354 355 356 357 358 359 360 361 362 363 364 365 366 367 368 369 370 371 372 373 374 375 376 377 378 379 380 381 382 383 384 385 386 387 388 389 390 391 392 393 394 395 396 397 398 399 400 401 402 403 404 405 406 407 408 409 410 411 412 413 414 415 416 417 418 419 420 421 422 423 424 425 426 427 428 429 430 431 432 433 434 435 436 437 438 439 440 441 442 443 444 445 446 447 448 449 450 451 452 453 454 455 456 457 458 459 460 461 462 463 464 465 466 467 468 469 470 471 472 473 474 475 476 477 478 479 480 481 482 483 484 485 486 487 488 489 490 491 492 493 494 495 496 497 498 499 500 501 502 503 504 505 506 507 508 509 510 511 512 513 514 515 516 517 518 519 520 521 522 523 524 525 526 527 528 529 530 531 532 533 534 535 536 537 538 539 540 541 542 543 544 545 546 547 548 549 550 551 552 553 554 555 556 557 558 559 560 561 562 563 564 565 566 567 568 569 570 571 572 573 574 575 576 577 578 579 580 581 582 583 584 585 586 587 588 589 590 591 592 593 594 595 596 597 598 599 600 601 602 603 604 605 606 607 608 609 610 611 612 613 614 615 616 617 618 619 620 621 622 623 624 625 626 627 628 629 630 631 632 633 634 635 636 637 638 639 640 641 642 643 644 645 646 647 648 649 650 651 652 653 654 655 656 657 658 659 660 661 662 663 664 665 666 667 668 669 670 671 672 673 674 675 676 677 678 679 680 681 682 683 684 685 686 687 688 689 690 691 692 693 694 695 696 697 698 699 700 701 702 703 704 705 706 707 708 709 710 711 712 713 714 715 716 717 718 719 720 721 722 723 724 725 726 727 728 729 730 731 732 733 734 735 736 737 738 739 740 741 742 743 744 745 746 747 748 749 750 751 752 753 754 755 756 757 758 759 760 761 762 763 764 765 766 767 768 769 770 771 772 773 774 775 776 777 778 779 780 781 782 783 784 785 786 787 788 789 790 791 792 793 794 795 796 797 798 799 800 801 802 803 804 805 806 807 808 809 810 811 812 813 814 815 816 817 818 819 820 821 822 823 824 825 826 827 828 829 830 831 832 833 834 835 836 837 838 839 840 841 842 843 844 845 846 847 848 849 850 851 852 853 854 855 856 857 858 859 860 861 862 863 864 865 866 867 868 869 870 871 872 873 874 875 876 877 878 879 880 881 882 883 884 885 886 887 888 889 890 891 892 893 894 895 896 897 898 899 900 901 902 903 904 905 906 907 908 909 910 911 912 913 914 915 916 917 918 919 920 921 922 923 924 925 926 927 928 929 930 931 932 933 934 935 936 937 938 939 940 941 942 943 944 945 946 947 948 949 950 951 952 953 954 955 956 957 958 959 960 961 962 963 964 965 966 967 968 969 970 971 972 973 974 975 976 977 978 979 980 981 982 983 984 985 986 987 988 989 990 991 992 993 994 995 996 997 998 999 1000

$p$

$mf$  (rit.)

## 106. ПЕОЕННА

АН. АЛЕКСАНДРОВ

Allegretto [Подвижно]

*p* *rit.*

*pff* *dim.*

*p* *pp*







First system of a musical score. It consists of two staves: a treble staff on top and a bass staff on the bottom. The music is written in a key with one flat (B-flat) and a common time signature. The treble staff begins with a piano (*p*) dynamic marking. The bass staff has a *dim.* marking. The system concludes with a *rit.* marking. A large slur encompasses the entire system.

Second system of the musical score, continuing from the first. It features the same two-staff layout. The treble staff has a *p* marking. The bass staff has a *dim.* marking. The system ends with a *rit.* marking. A large slur encompasses the entire system.

Third system of the musical score. It consists of two staves. The treble staff has a *p* marking. The bass staff has a *dim.* marking. The system concludes with a *rit.* marking. A large slur encompasses the entire system.

## 1. ФОРТЕПИАНО

При чтении стихов ребенок сразу же обратит внимание на названия слов **форте** и **пиано**. Для того чтобы эти термины стали для него привычными, полезно пользоваться ими в домашнем быту: «Не кричи так форте», «говори пиано». Можно пошутить с малышом, буквально переводя слово «фортепиано»: «Сыграй на громкопиано». При первом знакомстве с инструментом (хотя оно наверняка уже не первое — малыш и раньше подходил к нему, пробовал стучать по клавишам) полезно открыть крышку и показать механизм — как молоточки ударяют по струнам: чем сильнее удар, тем громче звук.

## 2. ИГРАЯ ПО СЛОГАМ

Это занятие преследует очень важную цель — дать малышу правильное представление о высоте звука. Ведь общепринятые определения — «высокий», «низкий» звуки — зачастую совершенно не совпадают с индивидуальными ощущениями ребенка. Со словом «высокий» у него связано что-то большое, может быть, огромное, а этого он никак не может сказать о высоких звуках — они ему кажутся тонами, звонком, маленькими и, конечно, уже скорее низкими, чем высокими. Такое же несоответствие получается у ребенка в восприятии разных звуков.

Музыкальная картинка к этому уроку — «Море и небо». Малыш должен одним пальчиком пройтись по всем черным клавишам снизу вверх и сверху вниз с остановками в местах, обозначенных кружочками. На каждый слог (их всего 35) приходится одно прикосновение к клавише. Задача это несложно, но и оно требует старания — нужно не задеть соседние клавиши, вовремя сделать остановку.

Ребенок, знакомясь с музыкальной картинкой «Море и небо», делает первые шаги в ориентировке на фортепиано, усваивает местонахождение низкие и высокие звуки, направление на движение (молоток — тяжелый, плавают внизу, затем поднимаются; пиано легки в движении: молоток опускается вниз) и в конце концов учится не отгибать, не глядя на клавиатуру.

Исполнить это упражнение ребенок сможет только стоя, иначе он не в состоянии дотянуться до края клавиатуры.

## 3. ОКТАВА

Цель урока — научить ребенка ориентироваться на клавиатуре, познакомить его с названиями белых клавиш. Прежде всего следует повторить ему разные пары звуков одновременно и помочь услышать, что один интервал звучит жестко (секунда, септима), другие — мягко и приятно (секста, терция), а третий — просто сливается (октава). После этого надо показать на клавиатуре, что все звуки повторяются через октаву и что имеется всего семь различных названий нот. Ориентировка ученика на клавиатуре очень поможет прилагательный аккорды — октава, — который он должен накладывать на клавиатуру так, чтобы точно разнести между черными клавишами. Если аккорд не помещается, значит, ошибка — он вложен не туда. Сразу же ученику нужно звучать несколько нот — до, фа, соль — и точно определять их во всех октавах.

## 4. ПЯТЬ МАЛЕНЬКИХ БРАТЬЕВ

Знать свои пять пальцев, конечно, полезно каждому ребенку, но особенно это необходимо ребенку играющему, поскольку он все время будет иметь дело с ними. В ногах будет постоянно встречаться аппликатурные указания, что потребует моментальной реакции пальцев.

Для развития у малыша ощущения своего пальца существует и в быту много полезных забав, которые не повредят при переключении

обучении музыке: угадать, какой палец спрятался (малыш должен сложить руки, скрестив пальцы, из которых один или два упретены внутрь между ладонями); попытаться «уловить» определенным образом свои пальцы, закрыв глаза, постукивая задними пальцами по столу и т. д.

В дальнейшем при разучивании и проигрывании музыкальных пьес необходимо уделить большое внимание точному следованию правильной аппликатуры — только при этом можно наладить целесообразные движения руки и пальцев.

В данном занятии ребенок уже участвует в игре музыкальной пьесы — играет на одной клавише (соль-двух, — разумеется, ему не стоит пока запоминать такие трудные названия), которая обозначена на рисунке пиктокой, слетающей на среднюю из трех черных клавиш. Задача малыша — найти эту клавишу на клавиатуре и играть на ней, выходя равномерно, а потом — уже в соответствии с ритмом пьесы, добавляя необходимые остальные. Он должен сидеть справа и играть в верхнем регистре клавиатуры.

Необходимо внимательно следить за положением руки и пальцев ребенка при игре. Локоть не прижимать к туловищу, а слегка отвести в сторону; запястье должно быть почти на одной высоте с клавиатурой. Палец равномерно сгибать во всех суставах (но ни в коем случае не прогибать), звук следует извлекать кончиком пальца, «подушечкой», при этом палец как бы является продолжением нажатой клавиши, а не стоит боком к ней.

Полезно также упражняться: мягким движением опустить руку на любую-нибудь клавишу (например, до), внимательно прослушать звук и плавно снять руку, затем теми же пальцем извлечь следующий звук и т. д. Это упражнение нужно продолжать поочередно всеми пальцами обеих рук.

При игре необходимо внимательно слушать извлекаемый звук — даже при самой тихой игре он должен быть достаточно ясно слышен, а в самых громких местах — не быть резким, не переходить в стук.

Здесь ученик уже должен ориентироваться на белые клавиши — он играет виолончелью, ноты до и соль. Он уже твердо знает место-положение нот до, фа, соль, и для него не пройдет без следа многозвонный бросившая шуточка, что в середине октавы растет «фасоля».

Эту пьесу нужно повторить несколько раз с различной силой звука (одно закрыло — музыка доносится как бы издалека; одно открылось — музыка слышна громко). Здесь игра ученика имеет уже большее значение, чем в предыдущем номере, так как он воспроизводит основные басовые звуки.

Теперь, когда ребенок знает названия нот и то, что они повторяются в разных октавах, полезно андранимать упражнения, описанные в приложении к № 5, и извлекать один и тот же звук в разных октавах (одним и тем же пальцем) путем плавного переноса руки.



Это упражнение также нужно играть всеми пальцами.

Следующие упражнения заключаются в одновременном извлечении парами и пятим пальцами двух звуков. Это могут быть звуки до и соль (манна), но ребенку с очень маленькими руками гораздо удоб-

## 5. ВОРОБУШЕК

## 6. ЛЕДЯНАЯ ГОРА

нее будет взять до и фа. Первый палец должен лезть боком, а пятый почти сваять, при этом антаз руки должна быть наклонена в сторону первого пальца:



## 7. КУКУШКА

Вначале малыш должен научиться петь эту простейшую песенку (на два ноты — ми, до, а затем — соль, ми). При игре не следует связывать отдельные звуки между собой. Слова подсказывают не только правильный ритм, но и правильные ударения.

Необходимо обратить внимание на аппликатуру. Нужно выучить песенку указанными пальцами. В дальнейшем будет полезно учить и другими пальцами, например 1—3 или 3—5. Во время разучивания этой песенки очень полезно поиграть упражнением на перенос терций (терция — расстояние между «первой» и «третьей» нотой, например до — ми, ре — фа и т. д.):



С самого начала обучения нужно воспитывать у ребенка активное отношение к музыке — он должен обязательно играть выученные песенки от разных ног, то есть транспонировать их. Учителю рекомендуется играть песенки или различные последования звуков, чтобы ребенок, не глядя на клавиатуру, пытался определить наугад какие мелодии.

## 8. ВОСЬМОЕ МАРТА

Эта песенка не представляет больших трудностей, хотя включает уже большое количество звуков. И здесь исполнению не должно быть связным. В этой пьесе мелодия поручена ученику, а сопровождение — преподавателю. Разумеется, — и это относится ко всем ансамблям — прежде чем играть вдвоем, ученик должен как следует выучить свою партию.

## 10. ЧИКИ, ЧИКИ, ЧИКАЛОЧКИ

Постоянно варьирующийся ритм этой песни целиком зависит от текста.

## 11. СОЛОВЕЙ

Мелодию играет ученик, подголосек, исполняемый на второй строчке, — преподаватель. Здесь ученик впервые знакомится с легато — связной игрой (связываются только пары звуков, объединенные ногой).

Полезно поиграть предварительное упражнение на соединении двух соседних звуков:





Их нужно играть от разных нот различными сочетаниями пальцев. Рекомендуем также поучить эпод Гиссиней:



(сначала разучивать каждой рукой отдельно), а также играть упражнения на legato по три-четыре звука (разными группами пальцев):



#### 16. КТО У НАС ХОРОШИЙ!

Вначале песню следует играть несвязно, соединяя только два звука в левой руке. В дальнейшем можно соединять и четыре звука в правой руке.

#### 17. ПРО МАШУ

Песенку нужно играть связно, как текст (конецдовая фразировка полностью соответствует фразам текста). При первоначальном разборе, разумеется, звуки не следует соединять. Вся время надо следить за свободой и легкостью рук. При возникновении любого напряжения или усталости нужно прекратить игру и отдохнуть.

#### 18. НБУШКА

Ребенок должен предварительно в течение нескольких дней учиться петь эту песню для того, чтобы сложный пунктирный ритм стал для него совершенно естественным и не причинял никаких помех при игре.

Играя песню нужно очень связно и ровно, добиваясь впечатления исполнения одной рукой.

В качестве предварительных упражнений рекомендуем следующие:



Звучи в партии правой руки вначале нужно разучивать несвязно и лишь на последнем этапе пытаться их соединить.

Рекомендуем следующее упражнение:



20. ЯНШКА

Связно (legato) исполняются только места, отмеченные лигатурой, все остальные звуки играют несвязно (на трости рукой).

21. САВКА И ГРИШКА

Ученик должен почувствовать и постараться передать необычайную наивность мелодии.

22. ГОЛУБОК

Песенка интересна тем, что она изложена в диапазоне квинты (то есть пяти нот). Таким образом, каждой из пяти нот соответствует определенный палец. Рекомендуем и в дальнейшем обращать внимание учащихся на подобные приемы (будь то целая пьеса или какой-то ее раздел), что поможет ему выбрать наиболее рациональную аппликацию. Эту песенку следует играть несвязно, попеременно то правой, то левой рукой.

23. ПАУК И МУХИ

Пьеса представляет значительную трудность: обе руки играют не попеременно, как было раньше, а одновременно. Кроме того, широкий диапазон пьесы (октава) вызывает дополнительные перемещения рук. Учить пьесу следует вначале каждой рукой отдельно.

27. НА ЧЕРНЫХ КЛАВИШАХ

Рекомендуем следующие предварительные упражнения:

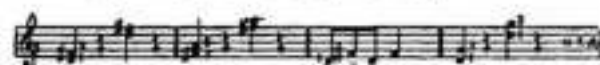

28. АВТОБУС

Эта пьеса в основном предназначена для прослушивания (учитель играет обе партии). Вначале ребенок должен прослушать пьесу без слов и попытаться определить характер каждой из частей. Конечно, нужно задавать ему наводящие вопросы для получения правильных ответов. Необходимо подвести малыша к пониманию того, что в результате смены лада изменился характер музыки, но это — между прочим. После ознакомления ребенка с текстом нужно придумать для него какую-нибудь игру, чтобы он вначале ходил грустным, поникшим, а потом начал плясать.

29. ДУЛА

В дальнейшем ученик может разучить эту пьесу вместе с учителем (конiec играет один учитель, как указано).

Спорными в мелодии этой и двух последующих пьес являются звуки трезвучия. Поэтому полезно предварительно ознакомить ребенка с трезвучием, составные элементы которого (игра терции) были уже даны раньше. Удобнее всего начинать (так же, как сделали в МНО 30, 31, 34, 35) с трезвучия, начинающего в середине черную клавишу (то есть ре мажор, ми мажор, фа мажор). Рука должна быть свободной, пальцы — равномерно согнутыми. Нужно несколько раз взять трезвучие глазами опущенных рук на клавиатуру:

30. СО БЪЮНОМ Я ХОЖУ



На следующем занятии, когда пальцы уже начинают привыкать к новому положению, следует упражнение видоизменить и играть трезвучие в разных октавах, подобно тому, как это было с изложением квинты (см. урок № 4).



Рекомендуется поиграть ребенку однокоренные (от одного звука) мажорное и минорное трезвучия, чтобы он на слух смог определить разницу между ними — не обязательно сразу же знакомить его со сложными названиями мажор и минор, а лучше обратить внимание на их характер («веселое», «грустное» трезвучие).

В песнях «Со звоном в колу» и «Корова» нужно точно соблюдать фразировку и стремиться в игре подражать певучести человеческого голоса. Разучивая песни, не нужно играть их все время от начала до конца — следует унять каждую фразу отдельно, добиваясь максимальной певучести.

### 32. СЕРЦО

Это уже настоящая фортепианная пьеса (а не переложение). В основе ее тоже лежит трезвучие. Следует точно выполнить указанную здесь фразировку.

Рекомендуем до ознакомления с этой пьесой выучить следующей эпюд Е. Гнесиной:

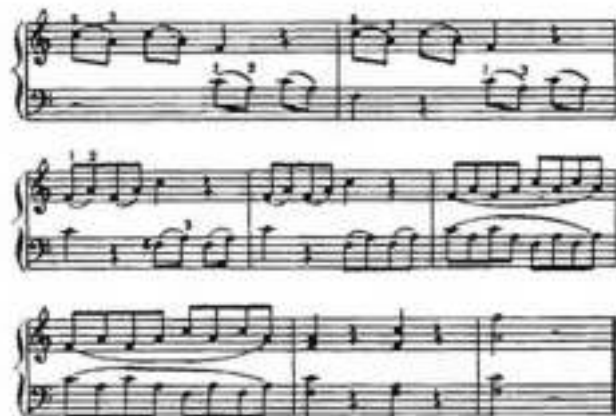

### 33. ДЕД МОРОЗ

В этой песенке дважды меняется позиция, то есть переносится рука — в середине и в последнем такте. На эти места нужно обратить внимание и поучить их отдельно, чтобы они не вышли причиной неожиданных «сползаний» и остановок. В начале пьесы — новая трудность: 1—5 пальцами приходится брать разные интервалы — до — ля и до — соль. Чтобы рука привыкла к этому изменению расстояния, рекомендуем играть время от времени такое упражнение:



### 34. КУКЛА

В этой очень легкой песенке есть одно необычное место — так называемый пюпитрный ритм (нота с точкой) в 6-м такте. Ввиду того, что ребенок еще не знает точной записи, это место не представит для него больших трудностей, необходимо только заранее научиться очень четко его играть (слова также окажут большую помощь). В дальнейшем песню рекомендуется повторять, а когда ребенку такой ритм придется при чтении нот (№ 60. «В поезде»), надо будет обязательно напомнить ему это место.

В этой песне особого внимания требует начало второй половины — его нужно учить отдельно.

Песню надо петь и играть очень трезво в ритмическом отношении. Ритм должен быть не таким острым, как пунктирный, а более плавным, гравитольным. Для того чтобы облегчить игру ученика, средней голос (сопровождение педагога) дается в равномерном движении. Игра ученика должна точно совпадать с игрой учителя.

Чтобы позабыть ребенка, можно разрешить ему последние слова, пропущенные в ритме, но без лени (говоряком), сопровождать ритмическими ударами ладонной по трем самым верхним черным клавишам (подражание звону).

Эти заметки посвящаются первоначальному знакомству с нотной записью. Ребенок уже твердо знает направление звуков в мелодии, может определить его на слух; он уже научился изображать линиями основные контуры мелодии. Теперь мы знакомим его с нотным станом, скрипичным ключом и нотами.

Нужно обратить внимание малыша на то, что ноты, помещенные на нотном стане, еще представляют собой загадки — нужен ключ (скрипичный или басовый), чтобы указать решение этих загадок, определить точное положение ноты. В данном случае скрипичный ключ (или ключ соль), помещенный на второй линейке, определяет положение ноты соль. Пьесу «Эхо» ребенок уже играет «по нотам».

Полезным для ребенка окажется и беседа в форме загадок, из которой он узнает также, что существует два нотных знака: верхний — для правой руки (ведь она играет более высокие ноты) и нижний — для левой.

Линейки — это как бы этажи, и ноты могут располагаться как на этажах, так и между ними (то есть на линейках и между линейками).

После этого малышу нужно давать простейшие задания: какая нота находится на такой-то линейке (отсчитывать от ноты соль), или (что немного труднее) — на какой линейке находится такая-то нота. Затем ему нужно точно выучить местонахождение четырех нот:



и в свою очередь отсчитывать уже от ближайшей знаемой ноты.

После этих предварительных упражнений следует переходить к самостоятельному разбору фортепианных пьес.

Этот номер нужно изучать после прохождения двух следующих пьес. Предварительно нужно объяснить, что и каждая четверть (шаг) может делиться на две части — восьмые. Педагог хлопает в умеренном движении, а малышу дается задание тоже хлопать, но так, чтобы на один хлопок педагога приходилось два его хлопка.

После этого нужно переходить к самой пьесе. Ее тоже следует сперва простучать. Вначале четверти отстукивает ученик — это легче, — а педагог простучивает весь ритм пьесы, затем роли меняются, и лишь когда ритм усвоен, нужно разобрать ноты и попытаться сыграть всю пьесу (педагог в это время отстукивает четверти).

Нужно предварительно проиграть несколько раз песенку, чтобы малыш хлопал в ладоши там, где он слышит более длинные ноты. После того, как он уже знает пьесу на слух, нужно переходить к самостоятельному разбору по нотам. Покамест не нужно обращать внимание малыша на ритмическую сторону нотной записи. Следует только сказать, что белые ноты — это как бы остановка<sup>1</sup>.

<sup>1</sup> Конечно, эти остановки — не прекращение игры, а выдерживание более длинных звуков. На смычловых инструментах, например, такие остановки тоже требуют умения исполнителя.

## 35. ЗАЙЧИК

## 36. ТРАМВАЙ

## 38. ЭХ.

## 40. УЗНАЕМ!

## 41. ПЕСЕНКА

Разбирать пьесу нужно каждой рукой отдельно.  
Мелодия идет на трех нотах, она нетрудна для разбора, нужно лишь указать, что она начинается с 3-го пальца, а дальше все пальцы идут подряд. Немного труднее левая рука. Специальной упражнения требует палец 6—8, где дважды меняется позиция.

Очень полезно повторить песню «Два татарки», пальцам должны играть ее по нотам с остановками на половинных звуках.

#### 42. ДРУЗЬЯ

Сперва нужно выучить пять верный голос со словами — они определяют ритм пьесы (кроме того, в словах дается наглядное движение голоса). Затем преподаватель должен обратить внимание мальчика на различие в длительности. Ребенку нужно предложить прохлопать всю пьеску. Вначале (так как она начинается с половинной ноты) ему, естественно, придется отметить только половинные длительности, но нужно будет показать, что в пьесе есть еще более короткие звуки и предложить прохлопать четвертями (но назвать их, — ведь ученик еще не знает длительностей). Пусть он заметит, что в большей длительности может быть два и четыре аллюва. После этого ему надо объяснить три рода длительностей (целая, половинная и четверть) и их обозначение в нотках, причем следует подчеркнуть, что в основе лежат четверть — это как бы шаг. Далее полезно играть ему простейшие песенки и пьески (четвертями), чтобы он не прохлопывал четвертями и определял длительность остановок, а также расстояния между сильными долями (то есть размер). Кроме того следует давать нетрудные пьесы, чтобы он по нотам прохлопывал ритм.

Очень полезной пьесой, наглядно показывающей различие длительностей, является следующий номер 40.

#### 43. СТОЛОВАЯ

Ритмическая игра-говорилка очень полезна для того, чтобы малыши или наглядно представляли себе дробление четвертной ноты, различие между длительностями. Здесь дается еще одна длительность — шестнадцатая (половина восьмой или четверть четверти), но начинать знакомство с этой игрой (с ее парными двумя нотами) можно еще на предыдущем (№ 40) троне, когда мы знакомимся с восьмой.

Эта игра — подобие детской считалки, только здесь одновременно говорят три человека и в разном ритме. Задача учителя — не сблизь и довести свою роль до конца.

Эту игру надо разучивать, — сразу она, конечно, не получится. Сперва нужно научить мальчика исполнять размеренно первую роль. После того, как он будет с ней справляться самостоятельно, педагог под эту первую роль так проговосит вторую. Затем они меняются местами. Так же нужно разучивать и третью роль. Для этой игры необходимо участие трех человек (если нет второго ребенка, участвует еще один взрослый).

Во время исполнения ребенок должен смотреть в календарь и замечать различие в скорости произнесения слогов.

Подобного рода задания на самостоятельность могут встретиться ему и в дальнейшем — в различных занятиях, которыми богата музыкальная литература для детей.

Не следует думать, что ребенок с одного раза сознательно усвоит все, что относится к длительностям. Нужно часто возвращаться к этим занятиям и не упускать случая в любой новой пьеске (а такие и в старой, разбиральной теперь по нотам) обратить внимание на ее ритмическую сторону.

#### 44. ДВЕ ТРУБЫ

Ребенок должен самостоятельно разобрать пьесу по нотам. Нужно обратить его внимание на цифры — обозначения пальцев.

#### 45. ЭММА

Здесь ребенок также должен самостоятельно разобраться в нотном материале.

#### 46. КВАРТЕТ

Заметно это очень простое по музыке, в то же время весьма полезно — ученик начинает знакомиться с аккордами, с такими терцинами, как соло, дуэт, трио, квартет, приучается распознавать по слуху количество звуков в аккорде.

Пьесе следует играть не быстро, при этом нужно следить за правильным положением пальцев. Значительную трудность представляет последняя система, где аккорды меняются, и ученику приходится сосредоточить внимание, чтобы суметь правильно переставить пальцы.

В этой пьесе ребенок знакомится с гаммой. Ступени гаммы — это как бы ступени лестницы.

47. ЛЕСТНИЦА

Во 2-й и 3-й строчках этой пьески ребенок без труда угадает гамму (каждый звук которой повторяется).

48. ОХОТНИК

Мелодия повторяется здесь пять раз. Нужно обратить внимание ребенка на содержание текста и в соответствии с этим разнообразить динамику исполнения. Тогда малышу будет интересно проигрывать всю пьесу, и его исполнение будет цельным.

49. ГУЛИ

Этот эпюд в противоположность предыдущей пьесе требует исполнения звуков легато. Все время нужно следить за тем, чтобы рука не ощущала никаких зажимов. В середине обязательно сменить руку. Возможно исполнение второго варианта (в четыре руки).

50. ЭПОД

Нужно уделить достаточно времени различению пьесы каждой рукой отдельно. Полезно сначала, чтобы ребенок играл партию одной руки, а взрослый — другой. Это с самого начала дает ребенку правильное слуховое впечатление.

51. МАЛЕНЬКАЯ ПОЛЬКА

Пьеса полезна для того, чтобы освоить в памяти ученика игру короткого (несколько) единиц лаггандо. Обе руки должны совершать плавные равномерные движения, но должно быть некое резкое сдвиг.

52. КИТАЙСКАЯ МЕЛОДИЯ

Предварительно рекомендуем поиграть партию левой руки — вспомнить упражнение на перенос квинты. Мелодия не представляет большой трудности. Первые четыре такта можно выучить прохвально, чтобы в четверть с точкой укладывалось три восьмых. Обратите внимание на то, что мелодия изложена в диатезоне для нот (квинты), следовательно, нижняя нота (до) играется первым пальцем, верхняя (соль) — пятым пальцем, а все остальные — промежуточными пальцами. Нижние подкладывания и переключивания пальцев здесь не допускаются. Играть мелодию очень легко.

53. В МОЕМ ПРЕКРАСНОМ  
ЗАМКЕ

Чрезвычайно популярная песенка дается здесь с детскими словами. Ребенок должен почувствовать разницу между мажором и минором — мажор более печален.

54. ЧИЖИКИ

В игре этой пьесы нужно переводить после изучения №№ 56 и 57. Сначала следует разобрать партию левой руки. Песня играется в бодром темпе.

55. УКРАИНСКАЯ ПЕСНЯ

В данном занятии ребенок получает первоначальные сведения о басовом ключе. Уже раньше ему стало известно, что только ключ определяет точную высоту нот. Если ноту на первой добавочной принять за ось и от нее вниз начертить опрокинутый скрещенный ключ, то его центр получится на четвертой линии, и, что нетрудно сосчитать, будет определять ноту фа малой октавы. (И по своим очертаниям этот перевернутый скрещенный ключ будет напоминать басовый.) Таким образом (как это видно и на рисунке), введение басового ключа ны уже получаем возможность обозначения всех клавиш подряд. Теперь ребенок должен постепенно учить ноты басового ключа, так же, как это было со скрещенным.

56. ДВЕ ОКТАВЫ

Здесь ребенок играет левую руку в басовом ключе (правда, это всего лишь повторяющиеся квинты, но он должен найти их самостоятельно).

57. ЗАМЬКА

Мелодию надо фразировать очень точно. Следует обратить внимание на изменение позиции руки в 5—6 и в 7—8 тактах и поучить на отдельном.

### 58. ДОЖДИК НАКРАПЫВАЕТ

Основная техническая задача при игре этой пьесы — выработка плавных движений обеих рук.

### 59. ВОЛНСКАЯ ПРИПЕВКА

Каждую фразу мелодии нужно учить отдельно, добиваясь максимальной плавности и связности.

### 60. В ПОХОД

Можно показать ученику точную длительность ноты с точкой, в данном случае по ровной ноте с точкой. Нужно объяснить, что в результате всегда получается три четверти — или три четверти, или три восьмых и т. д. При разучивании пьесы обратить внимание на отпевки.

### 61. КУКУШКА И ПЕРЕПЕЛ

Здесь пунктирный ритм находит широкое применение. Учить пьесу вначале нужно только левой рукой — мелодию, и только после этого присоединить правую — крик перепела.

### 64. ПЕСНЯ О ВСТРЕЧНОМ

Мелодию исполнить плавно, выразительно, правильно фразировать. При разучивании строго правильно распределить силу звучности, чтобы мелодия выделялась и чтобы переход ее на одной партии в другую был естественным.

### 65. СЛОВАЦКАЯ НАРОДНАЯ ПЕСНЯ

Играть песню нужно очень плавно и ровно; верхний голос первой партии должен быть громче.

### 66. СМЕЛО, ТОВАРИЩИ, В НОГУ!

В этой маршевой пьесе господствует пунктирный ритм. Первую партию нужно разучивать каждой рукой отдельно, добиваясь максимальной плавности.

### 67. СПЕТИ К НАМ, ТИХИИ ВЕЧЕР

Обе партии могут исполняться учениками. Превая рука первой партии должна играть немного громче левой.

### 68. ЧЕТЫРЕ ОКТАВЫ

В приведенной таблице дана центральная часть клавиатуры и ее обозначение в нотат. При игре на фортепиано эта часть клавиатуры имеет основное значение, поэтому ребенок должен очень твердо выучить название этих четырех октав и написанные соответствующие клавиши. Предлагается здесь вопросы также помогут ребенку ориентироваться на клавиатуре. Следует твердо внушить ему, что диез всегда пишется на полтона: а бамоль — пониже. Тогда ему будет понятно, что такое ми-диез, натурал, нота рядом с ми нет справа черной клавиши.

### 69. ЭПОД

В этом этюде нужно вовремя снимать левую руку, иначе она будет тормозить движение правой руки. Разучивать этюд нужно обязательно по кусочкам, добиваясь предельно легкого, быстрого и ровного исполнения.

### 70. ВСЕ ОКТАВЫ

Ученика следует ознакомить с названиями октав и написать способ записи отдаленных от центра нот без большого количества дополнительных линий (B . . . . . )

Но не нужно перегружать память и внимание ребенка заучиванием этого материала — он выучит его значительно позже, когда встретится с ним практически.

### 71. РАДНОСИГНАЛ

Ребенку доставляет большое удовольствие играть позвонье в разных октавах.

### 73. ПЕТА

Мальчик, вероятно, не один раз видел различные музыкальные инструменты, но он, разумеется, не очень точно знает их название и мало знаком с их звучением. Полезно объяснить ему различия в звукоизвлечении на инструментах: струнные — смычковые, щипковые; духовые; ударные и, наконец, клавишные — фортепиано, орган.

Различным музыкальным инструментам у нас посвящены №№ 72, 76, 79 и таблица на стр. 114 - 115.

Для ознакомления со звучанием инструментов симфонического оркестра очень полезно прослушать симфоническую сказку С. Прокофьева «Пята и Волк», где каждый персонаж характеризуется определенным музыкальным инструментом. Полезно приобрести пластинку с записью этой сказки, чтобы ребенок постепенно приучался распознавать звучание инструментов.

Предлагаемый отрывок надо играть ритмически четко, чтобы передать добрый, веселый характер основного персонажа сказки.

Следует точно выполнять все фразировочные указания — музыка передает гибкие скользкие движения кошки.

74. КОШКА

Трудность разбора здесь заключается в том, что мелодия распределяется между двумя руками, и кроме того в левой руке проходит партия сопровождения.

75. ЭПОД

Вначале следует разучивать только мелодию (в обеих руках), не играя сопровождения. Руки должны легко падать на клавиши и отскакивать от них.

Пьеса французского композитора XVIII века Рамо основана на подражании звучанию тамбурина (маленького барабаничка). Следует точно выполнять всю фразировку и не забывать о паузах в партии левой руки.

76. ТАМЕУРИН

Мелодию песни играют особенно певуче, выразительно. Вторая партия лорчука исполняется взрослого или старшего ребенка.

78. ТХАВ КОЗАК ЗА ДУНАЙ

При разучивании этого этюда надо очень активно поднимать пальцы, и в крайнем случае не допускать передерживания клавиш. Учить нужно по дуэтам и по отдельным тактам (особенно в средней части).

80. РАДУГА

В этой пьесе следует уделить особое внимание разучиванию партии правой руки. Пальцы не должны безвольно падать на клавиатуру, нужно активно «схватывать» клавиши кончиками пальцев. Но основное движение, которое вырабатывается в этой и в следующей пьесах, — легкое движение кисти от запястья.

81. В САДКЕ

Современная обработка народной песни. В этой пьесе нужно противопоставить два плана: мелодию и сопровождение. Мелодия должна господствовать. В аккордах сопровождения (во второй половине пьесы) нужно выдвигать верхние звуки, образуя хромотический ход. Если правильно распределить звучность и все время слушать мелодию, самые резкие диссонансы сопровождения будут восприниматься мягко.

82. ВЕНГЕРСКАЯ ПЕСНЯ

При игре этой печальной пьески следует точно выполнять все фразировочные линии; разучивать ее предварительно нужно каждой рукой отдельно.

85. ПЬЕСА

Здесь пальцы должны «схватывать» клавиши только в период первоначального медленного разучивания. При быстрой игре внимание нужно уделить легкому движению кисти. При малейшем утомлении руку следует прекращать.

87. ЛЮБОпытная КУРОЧКА

Значительную трудность в партии правой руки представляют свободные терцены — скачки. Пальцы должны отглаголиваться активным движением. Указанная аппликатура должна точно соблюдаться.

88. МАЯШ

Здесь особенно старательно нужно учить партию левой руки, так как в первом разделе она не очень удобна. Во втором разделе пьесы композитор применил прием «имитации»: левая рука как бы повторяет

89. МЕНУЭТ



Следует добиваться певучести и спокойствия в игре; обратить внимание на дуэтголосие в партии левой руки в предпоследнем такте. Это место надо проучить отдельно.

Учить мелодию пьесы по фразам (заметьте, что конец второй фразы — в левой руке), добиваясь их законченности, закругленности. Партия левой руки тоже должна идти гладко, без всяких шероховатостей.

Мелодию играть весело, но без всякого юмора. Левую руку полезно проучить, соединив полутакты в аккорды:



В этой пьесе некоторую трудность могут представить трюки в средней части. Их нужно предварительно проработать.

В предложенном отрывке ученик играет первую партию, добиваясь максимальной певучести. Исполнителю нужно очень внимательно слушать друг друга, так как обе мелодии должны рельефно выдвигаться и не заглушать одна другую.

В этой теме из симфонии замечательного советского композитора С. Прокофьева необходимо точно выполнять все фразировочные указания. Особенно большую трудность в этом отношении представляют 3—5 такты первой партии, так как здесь каждая рука играет свою мелодию, и фразировка этих мелодий разная. Весь отрывок нужно исполнять в широким темпе, певучим полным звуком.

Для того, чтобы аккорды не мешали исполнению мелодии, не следует проучить отдельно, играя один первый аккорд в каждом такте и соединяя их между собой. После этого достаточно аккорды уже не будут представлять никакой трудности.

В партии правой руки некоторую трудность представляет широкая фразировка, нужно добиваться ее точного осуществления и ни в коем случае не следует дробить фразы на более мелкие.

## 100. ОСЕНЬ К НАМ ПРИШЛА

## 101. ГАВОТ

## 103. ТИРОЛЬСКАЯ ПЕСНЯ

## 104. СЛАВЯНСКИЙ ТАНЕЦ

## 105. СЕДЬМАЯ СИМФОНΙΑ

## 106. ПЕСЕНКА



# СОДЕРЖАНИЕ

|  |    |
|--|----|
| От редактора   | 2  |
| 1. Фортеллиано. Стэн М. Пляцковского   | 4  |
| 2. Играй по слогам. Стэн М. Пляцковского. Море и небо *                                    | 6  |
| 3. Осташа  | 7  |
| 4. Пять маленьких братьев *  | 9  |
| 5. Воробушек ***   | 10 |
| 6. Ледяная гора. Мелодия народной песни «Зеленится, плетенье»                              | 10 |
| 7. Кукушка. Н. Поповский ****  | 12 |
| 8. Восьмое марта. Е. Тылчева. Слова М. Долмалева (в четыре руки) *****                     | 12 |
| 9. Две тетери *****  | 13 |
| 10. Чмок, чмок, чмокочек. Мелодия из сборника «Гусельки», слова народные (в три руки) **** | 14 |
| 11. Соловей. Русская народная песня ****   | 15 |
| 12. Ай-ай-ай! М. Раузергер. Слова О. Высоцкой (в четыре руки) ****                         | 15 |
| 13. На зорьке. Стэн М. Пляцковского ***  | 16 |
| 14. Счет. Г. Лобачев. Слова народные (в три руки) ****                                     | 17 |
| 15. Коп-пакоша **  | 18 |
| 16. Кто у нас хороши! Ан. Александров. Слова народные (в четыре руки) ****                 | 19 |
| 17. Про Машу. Из детской оперы «Гуси-лебеди». Ю. Вайсберг, слова С. Маршак *****           | 20 |
| 18. Воробей, Заря Левица. Слова С. Прокофьевой (в четыре руки) ****                        | 22 |
| 19. Мушка. Русская народная песня *****  | 23 |
| 20. Мишка. М. Раузергер. Слова А. Барто (четыре руки) *****                                | 23 |
| 21. Савка и Гришка. Белорусская народная песня *****                                       | 24 |
| 22. Фанля. Ан. Александров. Слова С. Прокофьевой (в четыре руки) ****                      | 24 |
| 23. Голубок. Из сборника М. Анцева (в четыре руки) ****                                    | 26 |
| 24. В городах и селах детвора растет. А. Филлипово. Слова Т. Волгиной (в четыре руки) **** | 27 |
| 25. Пауки и мухи. Мелодия и слова из сборника «Гусельки»                                   | 28 |
| 26. Новогодняя хорошеюная. А. Островский. Слова Ю. Ляднева (в четыре руки) ****            | 29 |
| 27. На черные кланьшах. А. Гадно   | 29 |
| 28. Аагобус. М. Иорданский. Слова О. Высоцкой *****  | 30 |
| 29. Дудя. Ан. Александров. Слова народные ****   | 32 |
| 30. Со вьюком в зомку. Русская народная песня *****  | 33 |
| 31. Корова. В. Карасева. Слова Н. Френкель *****   | 33 |
| 32. Смерць. Д. Кебелевский   | 34 |
| 33. Дед Мороз. В. Виткин. Слова С. Погораловского (в четыре руки) ****                     | 34 |

\* — напевы, отмеченные \* автору сборника принадлежат стихи, \*\* — стихи, и музыка, \*\*\* — музыка, \*\*\*\* — обозначает обработку, а \*\*\*\*\* — переложение песни, выполненное редактором (сборника Н. Кротковским).

|   |    |
|---|----|
| 34. Кукла, М. Старокадомский, Слова О. Высотской (в четыре руки) ****   | 36 |
| 35. Зайчик. Украинская народная песня. Перевод М. Клоковой (в три руки) ****  | 37 |
| 36. Траваик, М. Морданский, Слова О. Высотской (в три руки) ****  | 38 |
| 37. Пусть всегда будет солнце. А. Островский, Слова Л. Ошенина (в четыре руки) ****   | 40 |
| 38. Загадки. Эхо **   | 43 |
| 39. Беседа. Стихи М. Пляцковского   | 43 |
| 40. Уезжаем. **   | 44 |
| 41. Песенки. Д. Кабелевский   | 45 |
| 42. Друзья **   | 45 |
| 43. Столовая. Ритмическая игра – говорилка *  | 46 |
| 44. Две трубы **  | 47 |
| 45. Энка. Татарская народная песня  | 47 |
| 46. Квартет **  | 48 |
| 47. Лестница **   | 49 |
| 48. Охотник. Н. Поголовский *****   | 49 |
| 49. Гули (Кольбельная песня)  | 50 |
| 50. Эюд. Т. Баренс (Мелодические упражнения, соч. 62 № 11)  | 50 |
| 51. Маленькая полька. Д. Кабелевский  | 52 |
| 52. Китайская мелодия. А. Гадина  | 53 |
| 53. В моем прекрасном замке. Испанская детская песня  | 53 |
| 54. Чокони (диалог) *   | 54 |
| 55. Украинская песня. Л. Бетховен   | 55 |
| 56. Две охоты   | 56 |
| 57. Занятка. А. Гадина  | 56 |
| 58. Дюндик накрывает. Ан. Александров   | 57 |
| 59. Волжская ершавка. М. Черемухин  | 58 |
| 60. В поход. Т. Салотринская  | 58 |
| 61. Нукушка и перепел. А. Гадина *  | 59 |
| 62. Весенняя. В. Моцарт (в четыре руки)   | 60 |
| 63. Маленький барабаник. (Немецкая революционная песня). По обработке А. Давиденко. Русский текст М. Светлова (в четыре руки) ***** | 62 |
| 64. Песня о встрече. Д. Шостакович (в четыре руки)  | 64 |
| 65. Словацкая народная песня (в четыре руки)  | 66 |
| 66. Смело, товарищи, в ногу! Русская революционная песня (в четыре руки)  | 68 |
| 67. Слети к нам, тихий вечер (в четыре руки)  | 68 |
| 68. Четыре охоты *  | 70 |
| 69. Эюд. Е. Гнесина   | 71 |
| 70. Все охоты   | 72 |
| 71. Радиоиграл *  | 72 |
| 72. Неизвестный скрипач. Стихи Л. Кантис. Перевод М. Светлова.  | 75 |
| 73. Пята. Из симфонической сказки «Пята и Волки». С. Прокофьев. Переложение в четыре руки С. Ставлевского                           | 76 |
| 74. Кошка. Из симфонической сказки «Пята и Волки». С. Прокофьев. Переложение в четыре руки С. Ставлевского                          | 77 |
| 75. Эюд. Е. Гнесина   | 78 |
| 76. Тамбури. Ж. Рамо. Переложение М. Майнера  | 79 |
| 77. Сти, мой хороший. Кольбельная (отрывок). Д. Шостакович (в четыре руки)  | 80 |
| 78. Ізав козан за Дунай. Украинская народная песня. В. Золотарев (в четыре руки)  | 82 |
| 79. У каждого свой музыкальный инструмент. Эстонская народная песня. Обработка Х. Нарента. Перевод М. Ивансен *****                 | 86 |
| 80. Радуга. А. Гадина (Эюд, соч. 32 № 7). Стихи М. Пляцковского   | 88 |
| 81. В садике. С. Майнапер   | 90 |



# МУЗЫКАЛЬНЫЕ

ХУДОЖНИК  
А. ФУНОТЕНОВ



# КАРТИНКИ